

МІНІСТЕРСТВО ОСВІТИ І НАУКИ УКРАЇНИ

Національний авіаційний університет



ОСВІТНЬО – ПРОФЕСІЙНА ПРОГРАМА

«Міжнародні економічні відносини»
(найменування ОПП)

Другого (магістерського) рівня вищої освіти

за спеціальністю 292 «Міжнародні економічні відносини»

Галузь знань 29 «Міжнародні відносини»

Освітня кваліфікація: Магістр з міжнародних економічних відносин

**Кваліфікація: 2419.2 Експерт із зовнішньоекономічних питань
2444.2 Перекладач**

СМЯ НАУ ОПП 15.01.01 – 01 – 2019

Затверджено Вченою радою
Голова Вченої ради

[Підпис] В. Ісаєнко
(протокол № 3 від 20.03.2019 р.)

Освітньо-професійна програма
водиться в дію наказом ректора
Ректор *[Підпис]* В. Ісаєнко

(наказ № 139/ від 20.03.2019 р.)



КИЇВ

	<p align="center">Система менеджменту якості ОСВІТНЬО-ПРОФЕСІЙНА ПРОГРАМА «МІЖНАРОДНІ ЕКОНОМІЧНІ ВІДНОСИНИ»</p>	Шифр документа	СМЯ НАУ ОПП 15.01.01 – 01 - 2019
		стор. 2 з 17	

ДІЄ ЯК ТИМЧАСОВА ДО ВВЕДЕННЯ СТАНДАРТУ ВИЩОЇ ОСВІТИ УКРАЇНИ

**ЛИСТ ПОГОДЖЕННЯ
освітньо-професійної програми**

ПОГОДЖЕНО

Науково-методичною радою університету
протокол № 2
від " 14 " 03 2019 р.

Проректор НАУ з навчальної роботи
Голова НМР НАУ

_____ Гудманян А.Г.

ПОГОДЖЕНО

Вченою радою Факультету міжнародних
відносин
протокол № 1

від " 13 " 03 2019 р.

Голова Вченої ради Факультету міжнародних
відносин

_____ Волошин Ю.О.

ПОГОДЖЕНО

Кафедрою міжнародних економічних
відносин і бізнесу
протокол засідання № 1
від " 30 " 01 2019 р.

Завідувач кафедри

_____ Сіденко С.В.

ПОГОДЖЕНО

Науково-методично-редакційною радою
Факультету міжнародних відносин
протокол № 2
від " 04 " 02 2019 р.

Голова НМРР Факультету міжнародних
відносин

_____ Висоцька М.П.

Затверджено та надано чинності наказом ректора університету

від « 22 » 03 2019 р. № 139/09



ПЕРЕДМОВА

РОЗРОБЛЕНО РОБОЧОЮ ГРУПОЮ (спеціальності 292 «Міжнародні економічні відносини» освітньо-професійної програми «Міжнародні економічні відносини») у складі:

КЕРІВНИК РОБОЧОЇ ГРУПИ:

ПОБОЧЕНКО Л.М. – (к.е.н., доцент, доцент кафедри міжнародних економічних відносин і бізнесу)

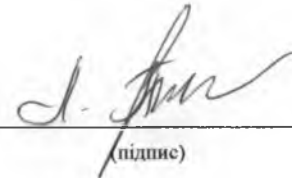

(підпис)

ЧЛЕНИ РОБОЧОЇ ГРУПИ:

СІДЕНКО С.В. – (д.е.н, професор, завідувач кафедри міжнародних економічних відносин і бізнесу)

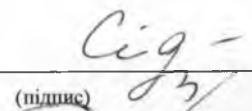

(підпис)

РУМ'ЯНЦЕВ А.П.– (д.е.н., професор, професор кафедри міжнародних економічних відносин і бізнесу)

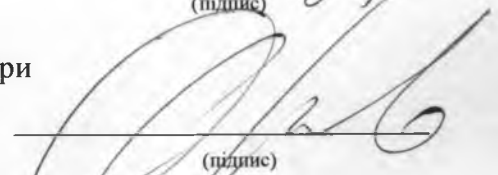

(підпис)

ПРОХОРОВА М.Е.– (к.е.н., доцент, доцент кафедри міжнародних економічних відносин і бізнесу)

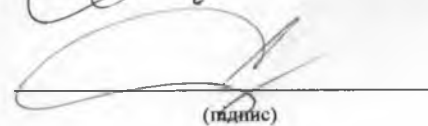

(підпис)

Рецензії-відгуки зовнішніх стейкхолдерів (додаються):

Рівень документа – 3б

Плановий термін між ревізіями – 1 рік

Врахований примірник

Товариство з обмеженою відповідальністю "ТД Гекса - Україна"
Місцезнаходження: 04210, м.Київ, пр-т Героїв Сталінграда, 20-А

Тел./факс: (044) 277-94-54 / 277-94-55

ЄДРПОУ 34840245

ІПН 348402426543, Свідоцтво платника ПДВ 200151310

Р/Р 26003310004616 в АТ"ПРОКРЕДИТ БАНК", Київ МФО 320984

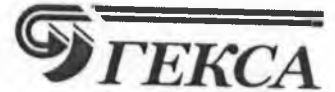

Вих. № 0128 від 01.03. 2019 р.

РЕЦЕНЗІЯ-ВІДГУК
на освітньо-професійну програму
«Міжнародні економічні відносини»

Розвиток міжнародних економічних відносин України в умовах глобалізації економіки потребує висококваліфікованих фахівців для забезпечення реалізації міжнародної економічної діяльності. В цьому зв'язку особливого значення набуває підготовка висококваліфікованих кадрів в цій галузі. Національний авіаційний університет має в своєму арсеналі досвід, потужний кадровий потенціал та матеріально-технічну базу для виконання цього завдання.

Рецензована освітньо-професійна програма «Міжнародні економічні відносини» розроблена співробітниками Факультету міжнародних відносин НАУ після консультацій із науковцями та потенційними роботодавцями, які підтвердили потребу в підготовці фахівців цієї спеціальності.

В освітньо-професійній програмі визначені програмні компетентності, відображено загальну характеристику магістерського рівня, подано обсяг і опис освітньої програми магістра, надано перелік компетентностей випускника, нормативний зміст підготовки здобувачів вищої освіти, сформульований у термінах результатів навчання, визначені форми атестації здобувачів та вимоги до системи внутрішнього забезпечення якості вищої освіти.

Навчальний план підготовки магістрів освітньо-професійної програми «Міжнародні економічні відносини» повністю відповідає завданням освітньо-професійної програми.

Послідовність вивчення дисциплін, план та графік навчального процесу, перелік та обсяг нормативних та вибіркових дисциплін відповідають структурно-логічній схемі підготовки здобувачів вищої освіти за спеціальністю «Міжнародні економічні відносини» і покликані сприяти забезпеченню відповідності програмних результатів навчання запитам потенційних роботодавців.

Грунтовне ознайомлення з запропонованим документом дає змогу дійти висновку про те, що освітньо-професійна програма «Міжнародні економічні відносини» містить усі необхідні складові, відповідає європейським і світовим вимогам для підготовки фахівців з цієї спеціальності, які можуть бути взяті за основу для організації ефективного навчального процесу.

Директор



П.П. Яремович



1. Профіль освітньо-професійної програми

Розділ 1. Загальна інформація		
1.1.	Повна назва закладу вищої освіти та структурного підрозділу	Національний авіаційний університет Факультет міжнародних відносин.
1.2.	Ступінь вищої освіти та назва освітньої кваліфікації, кваліфікації мовою оригіналу	«Магістр» Магістр з міжнародних економічних відносин, 2419.2 Експерт із зовнішньоекономічних питань, 2444.2 Перекладач.
1.3.	Офіційна назва освітньо-професійної програми	Міжнародні економічні відносини
1.4.	Тип диплому та обсяг освітньо-професійної програми	Диплом магістра, одиничний, 90 кредитів ЄКТС, термін навчання 1 рік 4 місяців.
1.5.	Наявність акредитації	Міністерство освіти і науки України. Серія УД №11008108 від 08.01.2019 р.
1.6.	Цикл/рівень	Другий цикл / восьмий кваліфікаційний рівень НРК України
1.7.	Передумови	Диплом бакалавра. Вступні экзамени з фаху та іноземної мови. Решта вимог визначаються правилами прийому за освітньо-професійною програмою магістра.
1.8.	Мова(и) викладання	Українська
1.9.	Термін дії освітньо-професійної програми	До 01.07.2024 р.
1.10.	Інтернет-адреса постійного розміщення опису освітньо-професійної програми	http://nau.edu.ua/ http://imv.nau.edu.ua/

Розділ 2. Мета освітньо-професійної програми

2.1.	Організація та управління міжнародними економічними відносинами на різних рівнях; дослідження, аналіз та прогнозування напрямку розвитку міжнародних економічних відносин. Підготовка висококваліфікованих фахівців з міжнародних економічних відносин, які мають фундаментальні фахові знання, володіють сучасним економічним мисленням і прикладними навичками, необхідними для розв'язання завдань та проблем реалізації міжнародних зв'язків на різних рівнях.
------	--

Розділ 3. Характеристика освітньо-професійної програми

3.1.	Предметна область (галузь знань, спеціальність, спеціалізація (за наявності))	Галузь знань 29 «Міжнародні відносини» спеціальність 292 «Міжнародні економічні відносини» освітньо-професійна програма «Міжнародні економічні відносини».
3.2.	Орієнтація освітньо-професійної програми	Освітньо-професійна програма магістра, академічна.
3.3.	Основний фокус освітньо-професійної програми та спеціалізації	Загальна вища освіта в галузі знань 29 «Міжнародні відносини», освітньо-професійної програми «Міжнародні економічні відносини» на вищих рівнях.
3.4.	Особливості освітньо-професійної програми	Освітньо-професійна програма передбачає надання ґрунтовних комплексних знань щодо міжнародних економічних відносин, а особливо отримання вмінь і навичок щодо здійснення



		експертизи зовнішньоекономічних питань у сфері міжнародних економічних відносин.
Розділ 4. Придатність випускників до працевлаштування та подальшого навчання		
4.1.	Придатність до працевлаштування	Випускники підготовлені до роботи за національним класифікатором України ДК 003: 2010 Класифікатор професій; ДК 009: 2005 (NACE, Rev.1, mod.7) Класифікація видів економічної діяльності. Професійна діяльність у сфері міжнародних економічних відносин, міжнародних відносин, у галузі економіки та інших. Наукова діяльність у наукових закладах і підрозділах. Викладацька діяльність в системі освіти.
4.2.	Подальше навчання	Магістр може продовжувати навчання на освітньо-науковому рівні доктор філософії. Набуття часткових кваліфікацій за іншими освітньо-професійними програмами в системі післядипломної освіти
Розділ 5. Викладання та оцінювання		
5.1.	Викладання та навчання	Студентськоцентроване навчання, самонавчання, проблемно- і практично-орієнтоване навчання, підготовка кваліфікаційної роботи.
5.2.	Оцінювання	Письмові экзамени, науково-дослідна і педагогічна (асистенська) практики, есе, презентації, поточний контроль, розробка проектів, кваліфікаційний экзамен, захист кваліфікаційної роботи, самооцінювання та самоконтроль.
Розділ 6. Програмні компетентності		
6.1.	Інтегральні Компетентності	Здатність ставити та успішно вирішувати на достатньо професійному рівні науково-дослідницькі та практичні завдання. Узагальнювати практику з міжнародного бізнесу, прогнозувати напрямки їх розвитку. Здатність розв'язувати складні спеціалізовані задачі на практичні проблеми під час професійної діяльності в галузі міжнародний бізнес, або у процесі навчання, що передбачає проведення досліджень із застосуванням новітніх інноваційних технологій при здійсненні комплексних досліджень світогосподарських зв'язків з урахуванням невизначеності умов.
6.2.	Загальні компетентності (ЗК)	ЗК 1. Здатність до усної та письмової професійної комунікації іноземною мовою/іноземними мовами. ЗК 2. Здатність до абстрактного, креативного,



		<p>критичного мислення, аналізу та синтезу на основі логічних аргументів та перевірених фактів в умовах обмеженого часу та ресурсів.</p> <p>ЗК 3. Здатність систематизувати та синтезувати інформацію з різних джерел, використовуючи інноваційні підходи та технології, програмне забезпечення з урахуванням крос-культурних особливостей суб'єктів МEB.</p> <p>ЗК 4. Здатність працювати самостійно та в команді, вміти брати на себе ініціативу і відповідальність, мотивувати та керувати роботою інших для досягнення поставлених цілей.</p> <p>ЗК 5. Здатність самостійно організовувати та здійснювати наукові дослідження проблем міжнародних економічних відносин, продукувати гіпотези, визначати наукові проблеми, готувати наукові тексти та доповіді, здійснювати публічну апробацію результатів досліджень.</p> <p>ЗК 6. Здатність готувати аналітичні матеріали та здійснювати прогностичні оцінки щодо розвитку міжнародних економічних відносин.</p> <p>ЗК 7. Здатність продукувати ідеї щодо забезпечення економічного зростання та досягнення суспільного прогресу.</p> <p>ЗК 8. Здатність аналізувати сучасні соціально-економічні процеси в глобальному середовищі.</p>
6.3.	Фахові компетентності (ФК)	<p>ФК 1. Здатність до формування обґрунтованих пропозицій щодо налагодження міжнародних економічних відносин на всіх рівнях їх реалізації.</p> <p>ФК 2. Здатність аналізувати моделі розвитку національних економік та визначати їх роль у сучасній світогосподарській системі.</p> <p>ФК 3. Здатність оцінювати масштаби діяльності глобальних фірм та їх позиції на світових ринках.</p> <p>ФК 4. Здатність застосовувати кумулятивні знання, науково-технологічні досягнення, інформаційні технології для осягнення сутності феномену нової економіки, виявлення закономірностей та тенденцій новітнього розвитку світового господарства.</p> <p>ФК 5. Здатність впроваджувати принципи соціальної відповідальності в діяльності суб'єктів МEB.</p> <p>ФК 6. Здатність визначати й оцінювати прояви економічного глобалізму, виклики та</p>



		<p>дисбаланси глобального розвитку.</p> <p>ФК 7. Здатність визначати геоекономічні стратегії країн та їх регіональні економічні пріоритети</p> <p>ФК 8. Здатність прогнозувати тенденції розвитку глобальних ринків з урахуванням кон'юнктурних змін.</p> <p>ФК 9. Здатність до самонавчання, підтримки належного рівня знань, готовність до опанування знань нового рівня, підвищення своєї фаховості та рівня кваліфікації.</p> <p>ФК 10. Здатність оцінювати світові інтеграційні процеси та пріоритети України.</p> <p>ФК 11. Здатність здійснювати комплексний аналіз чинників забезпечення міжнародної конкурентоспроможності у глобальному середовищі.</p> <p>ФК 12. Здатність оцінювати ефективність національних економічних моделей країн за системою соціально-економічних критеріїв та позиціонувати їх у структурі міжнародної економічної системи.</p> <p>ФК 13. Здатність оцінювати вплив та соціально-економічні наслідки глобалізації на економіку країн.</p> <p>ФК 14. Здатність оцінювати закономірності розвитку світової економічної системи в умовах досягнення цілей сталого розвитку.</p> <p>ФК 15. Здатність будувати економічні моделі розвитку з врахуванням інноваційного фактора.</p>
Розділ 7. Програмні результати навчання		
7.1.	Програмні результати навчання	<p>ПРН 1. Усвідомлювати необхідність навчання впродовж усього життя, дотримуватися принципів безперервного розвитку та постійного самовдосконалення; прагнути професійного зростання, проявляти толерантність та готовність до інноваційних змін.</p> <p>ПРН 2. Мислити креативно та критично, мати навички тайм-менеджменту, критично оцінювати наслідки продуктованих ідей.</p> <p>ПРН 3. Демонструвати навички письмової та усної комунікації державною та іноземними мовами, фахово використовувати економічну термінологію.</p> <p>ПРН 4. Використовувати сучасні інформаційні та комунікаційні технології, програмні пакети загального і спеціального призначення.</p> <p>ПРН 5. Демонструвати абстрактне мислення,</p>



застосовувати методології дослідження, виявляти, окреслювати та формалізувати проблеми; систематизувати й упорядковувати отриману інформацію; оцінювати та пояснювати вплив ендогенних і екзогенних факторів на процеси та явища у світовому господарстві; формулювати висновки і розробляти рекомендації з метою адаптації до нової ситуації з урахуванням особливостей національного і міжнародного середовища.

ПРН 6. Досліджувати економічні явища та процеси у міжнародній сфері на основі розуміння категорій, законів; виділяючи й узагальнюючи тенденції, закономірності функціонування та розвитку світового господарства з урахуванням причинно-наслідкових та просторово-часових зв'язків.

ПРН 7. Володіти навичками самоаналізу (самоменеджменту), бути критичним і самокритичним, розуміти детермінанти впливу на спілкування з представниками інших бізнес-культур та професійних груп різного рівня (з фахівцями з інших галузей знань/видів діяльності) на засадах цінування різноманітності, мультикультурності та поваги до них.

ПРН 8. Планувати, організовувати, мотивувати, оцінювати та підвищувати результативність колективної праці, здійснювати дослідження в групі під керівництвом лідера, з урахуванням вимог та особливостей сьогодення в умовах обмеженості часу.

ПРН 9. Розробляти та реалізовувати міжнародні проекти, працювати в проектних групах, мотивувати людей і рухатися до спільної мети, діяти соціально-відповідально та свідомо.

ПРН 10. Застосовувати набуті знання, розуміти предметну область та професію на практиці, бути відкритим до застосування знань з урахуванням конкретних ситуацій.

ПРН 11. Демонструвати знання та навички з ведення ділового протоколу та ділового етикету у сфері міжнародних економічних відносин, враховуючи особливості міжкультурного спілкування на професійному та соціальному рівнях, включаючи усну та письмову комунікацію державною та іноземними мовами.

ПРН 12. Досліджувати та ідентифікувати функціональні області та їх взаємозв'язки,



налагоджувати комунікації між суб'єктами міжнародних економічних відносин різного рівня.

ПРН 13. Визначати причини, типи та характер міжнародних конфліктів і суперечок, обґрунтовувати і застосовувати економічні та дипломатичні методи їх вирішення на міжнародному рівні, відстоюючи національні інтереси.

ПРН 14. Здійснювати комплексний аналіз складних економічних систем, зіставляти та порівнювати їх складові, оцінювати й аргументувати результативність їх функціонування.

ПРН 15. Ідентифікувати, обговорювати та бути учасником ділових міжнародних організаційно-правових відносин, обґрунтовувати власну думку щодо конкретних умов реалізації форм МЄВ на мега-, макро-, мезо- і мікрорівнях.

ПРН 16. Розуміти та застосовувати базові знання основних нормативно-правових актів і довідкових матеріалів, чинних стандартів і технічних умов, інструкцій та інших нормативно-розпорядчих документів у сфері міжнародних економічних відносин.

ПРН 17. Ідентифікувати та виокремлювати особливості функціонування середовища міжнародних відносин та моделей економічного розвитку.

ПРН 18. Обґрунтовувати вибір і застосовувати інформаційно-аналітичний інструментарій, економіко-статистичні методи обчислення, складні техніки аналізу та методи моніторингу кон'юнктури світових ринків, ілюструвати і презентувати результати оцінювання, підсумовувати та розробляти рекомендації, заходи з адаптації до змін міжнародного середовища.

ПРН 19. Розуміти, виділяти й описувати нові явища, процеси й тенденції світогосподарського розвитку; визначати механізми й інструменти реалізації економічної політики.

ПРН 20. Володіти базовими категоріями, новітніми теоріями, концепціями, технологіями та методами у сфері міжнародних економічних відносин з урахуванням їх основних форм, зокрема: міжнародної торгівлі товарами та послугами, міжнародного руху капіталу, міжнародних валютно-фінансових та кредитних



		<p>відносин, мобільності людських ресурсів, міжнародного трансферу технологій.</p> <p>ПРН 21. Підбирати і вміло застосовувати аналітичний інструментарій дослідження стану та перспектив розвитку окремих сегментів міжнародних ринків товарів і послуг з використанням сучасних знань про методи, форми й інструменти регулювання міжнародної торгівлі.</p> <p>ПРН 22. Застосовувати базові знання, аналізуючи теорії, принципи, засоби й інструменти реалізації міжнародних валютно-фінансових та кредитних відносин.</p> <p>ПРН 23. Відстоювати національні інтереси з урахуванням безпекової компоненти міжнародних економічних відносин.</p> <p>ПРН 24. Усвідомлювати необхідність навчання впродовж усього життя з метою поглиблення набутих та здобуття нових фахових знань.</p> <p>ПРН 25. Застосовувати набуті знання щодо фактів, методів, правил і принципів функціонування МЕВ у конкретних практичних ситуаціях.</p>
Розділ 8. Ресурсне забезпечення реалізації програми		
8.1.	Кадрове забезпечення	Реалізацію освітньо-професійної програми здійснюють доктори та кандидати наук, доктори філософії в галузі «Міжнародні відносини», іноземні фахівці закордонних вищих навчальних закладів партнерів кафедри, висококваліфіковані спеціалісти.
8.2.	Матеріально-технічне забезпечення	<p>Виходячи з вимог сучасних освітніх технологій та критеріїв кредитно-модульної системи, а також, враховуючи особливості спеціальності 292 «Міжнародні економічні відносини» освітньо-професійної програми «Міжнародні економічні відносини», при викладанні як нормативних, так і дисциплін вибіркового циклу використовуються сучасні програмні засоби обробки статистичної інформації, моделювання економічних процесів, автоматизації економічних обчислень, а також новітні мови програмування, системи управління базами даних тощо.</p> <p>Використання пакетів прикладних програм забезпечує рівень підготовки, який відповідає сучасним вимогам до освітнього ступеня «магістр».</p> <p>Для забезпечення навчального процесу обладнано комп'ютерні класи, читальна зала.</p>



		<p>Парк комп'ютерів інституту - 112 одиниць. Всі вони підключені до локальної мережі університету та інформаційної мережі Internet. Для підготовки до різних форм навчального процесу студенти користуються лінгафонним кабінетом, спеціалізованим фондом читального залу інституту та бібліотеки Університету.</p> <p>Також функціонують спеціалізовані кабінети, спеціалізовані лабораторії з ПЕОМ, які забезпечують виконання навчального плану за спеціальністю.</p>
8.3	Інформаційне та навчально-методичне забезпечення	<p>Основним джерелом інформаційного забезпечення навчального процесу є бібліотека Національного авіаційного університету, фонд якої налічує понад 2600 тис. видань та електронні джерела інформації, а також її відокремлений підрозділ в НН інституті міжнародних відносин, фонди навчально-методичних кабінетів кафедр.</p> <p>У навчальному процесі широко використовуються новітні комп'ютерні технології з використанням мережі Internet. В Інституті створено Інформаційний центр, який розміщує на власному сайті http://imv.nau.edu.ua/uk/ нову інформацію про надходження у бібліотеку, наукові заходи, поточні події студентського життя.</p> <p>Користуючись віддаленими терміналами, студенти мають зручний та оперативний доступ до інформаційних серверів університету та інституту, на яких зберігається в електронному вигляді значний обсяг навчальної та навчально-методичної інформації.</p>
Розділ 9. Академічна мобільність		
9.1.	Національна кредитна мобільність	Забезпечується національна кредитна мобільність на основі двохсторонніх договорів між Національним авіаційним університетом та іншими вітчизняними університетами-партнерами та забезпечення мобільності за індивідуальною ініціативою.
9.2.	Міжнародна кредитна мобільність	Забезпечується мобільність в рамках співробітництва з зарубіжними університетами-партнерами та забезпечення мобільності за індивідуальною ініціативою.
9.3.	Навчання іноземних здобувачів вищої освіти	Створення належних умов для забезпечення вимог навчального процесу для іноземних здобувачів вищої освіти.

	<p align="center">Система менеджменту якості ОСВІТНЬО-ПРОФЕСІЙНА ПРОГРАМА «МІЖНАРОДНІ ЕКОНОМІЧНІ ВІДНОСИНИ»</p>	Шифр документа	СМЯ НАУ ОПП 15.01.01 – 01 - 2019
		стор. 12 з 17	

2. Перелік компонент освітньо-професійної програми та їх логічна послідовність

2.1. Перелік компонент ОПП

Код н/д	Компоненти освітньо-професійної програми (навчальні дисципліни, курсові проекти (роботи), практики, кваліфікаційна робота)	Кількість кредитів	Форма підсумк. контролю
1	2	3	4
Обов'язкові компоненти ОПП			
ОК1.	Практикум перекладу	8,0	Екзамен
ОК2.	Методика викладання у вищій школі	3,0	Диференцій ований залік
ОК3.	Міжнародний інвестиційний менеджмент	4,0	Екзамен
ОК4.	Міжнародний фінансовий менеджмент	4,0	Диференцій ований залік
ОК5.	Глобальна макроекономічна політика	3,0	Екзамен
ОК6.	Валютно-фінансова та кредитна політика України	5,5	Екзамен
ОК7.	Міжнародні банківські операції	3,0	Диференцій ований залік
ОК8.	Методологія та організація наукових досліджень в галузі міжнародних економічних відносин	3,0	Екзамен
ОК9.	Науково-дослідна практика	4,5	Диференцій ований залік
ОК10.	Педагогічна (асистентська) практика	12,5	Диференцій ований залік
ОК11.	Кваліфікаційний екзамен	1,5	
ОК12.	Кваліфікаційна робота	13,5	
ОК13.	Глобальна макроекономічна політика (Курсова робота)	1,0	
Загальний обсяг обов'язкових компонент:		67,0	
Вибіркові компоненти ОПП *			
ВБ 1.	Глобальні проблеми світового господарства і МЕВ	3,5	Екзамен
ВБ 2.	Глобальна економіка	3,5	Екзамен
ВБ 3.	Глобальні економічні проблеми	3,5	Екзамен
ВБ.4.	Світові інтеграційні процеси	3,5	Екзамен
ВБ 5.	Європейська інтеграція	3,5	Екзамен
ВБ 6.	Європейська інтеграційна політика	3,5	Екзамен
ВБ 7.	Сучасна дипломатія	4,0	Диференцій ований залік
ВБ 8.	Публічна дипломатія	4,0	Диференцій ований залік



ВБ 9.	Миротворча і превентивна дипломатія	4,0	Диференційований залік
ВБ 10.	Міжнародні фінансові ринки	4,0	Диференційований залік
ВБ 11.	Світові фінансові системи	4,0	Диференційований залік
ВБ 12.	Фінансові інструменти міжнародних ринків	4,0	Диференційований залік
ВБ 13.	Міжнародна економічна діяльність України	3,0	Екзамен
ВБ 14.	Зовнішньоекономічна діяльність України	3,0	Екзамен
ВБ 15.	Європейські стратегії України	3,0	Екзамен
ВБ 16.	Транснаціоналізація світової економіки	4,0	Диференційований залік
ВБ 17.	Іноземні компанії в глобальному середовищі	4,0	Диференційований залік
ВБ 18.	Бізнес ТНК	4,0	Диференційований залік
ВБ 19.	Міжнародна економічна діяльність України (Курсова робота)	1,0	
ВБ 20.	Зовнішньоекономічна діяльність України (Курсова робота)	1,0	
ВБ 21.	Європейські стратегії України (Курсова робота)	1,0	
Загальний обсяг вибірових компонент		23,0	
Загальний обсяг освітньо-професійної програми		90,0	

2.2. Структурно-логічна схема ОПП

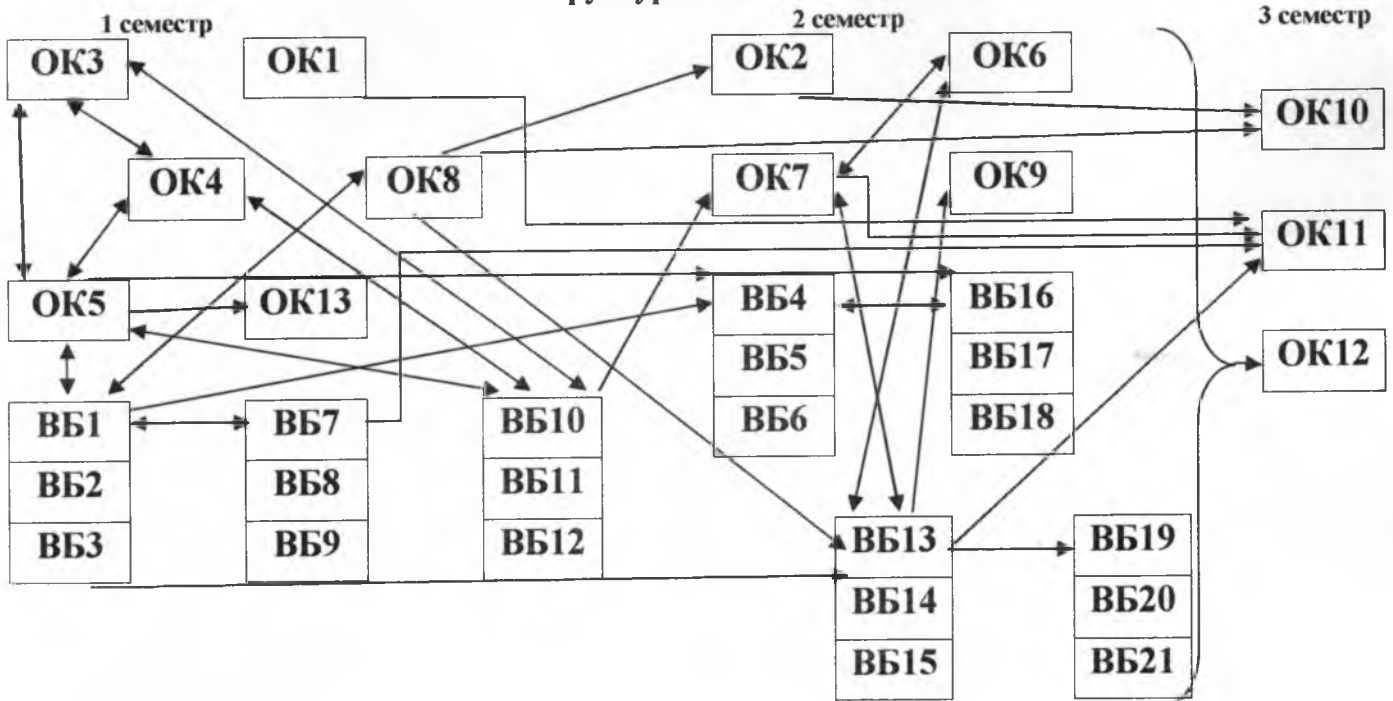

	Система менеджменту якості ОСВІТНЬО-ПРОФЕСІЙНА ПРОГРАМА «МІЖНАРОДНІ ЕКОНОМІЧНІ ВІДНОСИНИ»	Шифр документа	СМЯ НАУ ОПП 15.01.01 – 01 - 2019
		стор. 14 з 17	

3. Форма атестації здобувачів вищої освіти

Атестація випускників освітньо-професійної програми проводиться у формі кваліфікаційного екзамену, захисту кваліфікаційної роботи та завершується видачею документу встановленого зразка про присудження йому ступеня магістра із присвоєнням освітньої кваліфікації: Магістра з міжнародних економічних відносин»,

кваліфікації: 2419.2 Експерт із зовнішньоекономічних питань,
2444.2 Перекладач.

4. Матриця відповідності програмних компетентностей компонентам освітньо-професійної програми

Компоненти Компетентності	OK 1	OK 2	OK 3	OK 4	OK 5	OK 6	OK 7	OK 8	OK 9	OK 10	OK 11	OK 12	OK 13	BB 1	BB 2	BB 3	BB 4	BB 5	BB 6	BB 7	BB 8	BB 9	BB 10	BB 11	BB 12	BB 13	BB 14	BB 15	BB 16	BB 17	BB 18	BB 19	BB 20	BB 21			
	ЗК1	+			+					+				+				+					+													+	
ЗК2		+					+				+			+		+			+			+			+	+						+					
ЗК3			+		+			+				+			+			+		+						+								+			
ЗК4	+	+				+				+					+								+														
ЗК5							+									+			+							+		+									
ЗК6		+		+				+			+							+		+			+			+						+				+	
ЗК7		+				+					+				+						+															+	
ЗК8	+							+					+				+								+							+					
ФК1		+			+				+					+								+				+						+					
ФК2						+		+					+				+								+							+					
ФК3			+				+			+					+								+														+
ФК4	+			+							+						+			+												+				+	
ФК5		+			+	+			+						+								+			+											+
ФК6			+	+				+				+				+			+								+					+		+			
ФК7		+				+				+			+	+				+							+									+			
ФК8	+						+				+						+				+		+			+						+					
ФК9		+				+							+								+											+					
ФК10				+					+													+				+											+
ФК11	+								+										+								+									+	
ФК12		+												+												+											+
ФК13	+						+									+						+									+						
ФК14				+						+						+									+										+		
ФК15	+											+														+							+				

	<p align="center">Система менеджменту якості ОСВІТНЬО-ПРОФЕСІЙНА ПРОГРАМА «МІЖНАРОДНІ ЕКОНОМІЧНІ ВІДНОСИНИ»</p>	Шифр документа	СМЯ НАУ ОПП 15.01.01 – 01 - 2019
		стор. 17 з 17	

(Ф 03.02 – 04)

АРКУШ РЕЄСТРАЦІЇ РЕВІЗІЇ

№ пор.	Прізвище ім'я по-батькові	Дата ревізії	Підпис	Висновок щодо адекватності

(Ф 03.02 – 03)

АРКУШ ОБЛІКУ ЗМІН

№ зміни	№ листа (сторінки)				Підпис особи, яка внесла зміну	Дата внесення зміни	Дата введення зміни
	Зміненого	Заміненого	Нового	Анульованого			

(Ф 03.02 – 32)

УЗГОДЖЕННЯ ЗМІН

	Підпис	Ініціали, прізвище	Посада	Дата
Розробник				
Узгоджено				
Узгоджено				
Узгоджено				
Узгоджено				