

МІНІСТЕРСТВО ОСВІТИ І НАУКИ УКРАЇНИ
Національний авіаційний університет



ОСВІТНЬО-ПРОФЕСІЙНА ПРОГРАМА

«Інформаційно-комунікаційні технології в освіті»

Другого (магістерського) рівня вищої освіти

за спеціальністю

011 «Освітні, педагогічні науки»

галузі знань

01 «Освіта/Педагогіка»

СМЯ НАУ ОПІ 17.03(05) – 04 – 2021

Освітньо-професійна програма
Затверджена Вченою радою Університету
Протокол № 6 від 26 грудня 2021 р.

Вводиться в дію наказом ректора
Ректор М. Луцький
Наказ № 419/2021 від 26 листопада 2021 р.





Система менеджменту якості
ОСВІТНЬО-ПРОФЕСІЙНА ПРОГРАМА
«ІНФОРМАЦІЙНО-КОМУНІКАЦІЙНІ ТЕХНОЛОГІЇ В
ОСВІТІ»
Другого (магістерського) рівня вищої освіти
Спеціальності 011 Освітні, педагогічні науки

Шифр
документа

СМЯ НАУ ОПП
17.03(05) – 04 –
2021

стор. 2 з 17

Стандарт вищої освіти України: другий (магістерський) рівень, галузь знань 01 «Освіта/Педагогіка», спеціальність 011 «Освітні, педагогічні науки».

Стандарт вищої освіти затверджено і введено в дію наказом Міністерства освіти і науки України від 11.05.2021 р. № 520.

ЛИСТ ПОГОДЖЕННЯ освітньо-професійної програми

ПОГОДЖЕНО

Науково-методичною радою
Національного авіаційного університету
протокол № 5
від « 15 » 06 2021 р.
Голова НМР НАУ,
проректор з навчальної роботи
 А. Полухін

ПОГОДЖЕНО

Вченою радою Навчально-наукового
інституту неперервної освіти
протокол № 9
від « 11 » червня 2021 р.
Голова Вченої ради Навчально-наукового
інституту неперервної освіти
 О. Михальченко

ПОГОДЖЕНО

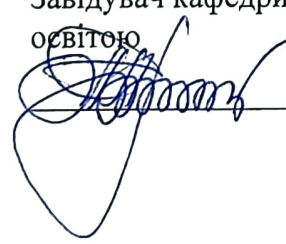
Кафедрою управління професійною
освітою
протокол засідання № 13
від « 07 » червня 2021 р.
Завідувач кафедри управління професійною
освітою
 Л. Сидорчук

ПОГОДЖЕНО

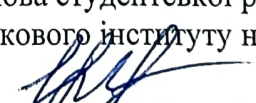
Студентською радою Навчально-наукового
інституту неперервної освіти
протокол № 3
від « 08 » 06 2021 р.
Голова студентської ради Навчально-
наукового інституту неперервної освіти
 І. Понетайкіна



ПЕРЕДМОВА

Розроблено робочою групою освітньо-професійної програми (спеціальності 011 «Освітні, педагогічні науки», рік вступу – 2021-й та наступні до нової редакції освітньої програми) у складі:

ГАРАНТ ОСВІТНЬОЇ ПРОГРАМИ:

ФЕНДЬО О.М. – к.техн.н., доцент кафедри управління професійною освітою

підпис гаранта

ЧЛЕНИ РОБОЧОЇ ГРУПИ:

СИДОРЧУК Л.А. – професор, д.пед.н., завідувач кафедри управління професійною освітою,

підпис члена робочої групи

СЛПУХІНА І.А. – професор, д.пед.н., професор кафедри управління професійною освітою

підпис члена робочої групи

ТОЛОЧКО С.В. – доцент, д.пед.н., професор кафедри управління професійною освітою

підпис члена робочої групи

ОСИПЧУК Т.О. – здобувач(ка) вищої освіти, староста навчальної групи

підпис здобувача вищої освіти

ЗОВНІШНІ СТЕЙКХОЛДЕРИ:

ВОЙТОВИЧ І.С. – професор, д.пед.н., завідувач кафедри інформаційно-комунікаційних технологій та методики викладання інформатики Рівненського державного гуманітарного університету

підпис стейкхолдера

ШПИГА П.С. – к.техн.н, професор кафедри інформаційної політики та цифрових технологій Національної академії державного управління при Президентові України

підпис стейкхолдера

Рецензії-відгуки зовнішніх стейкхолдерів (додаються).

	Система менеджменту якості ОСВІТНЬО-ПРОФЕСІЙНА ПРОГРАМА «ІНФОРМАЦІЙНО-КОМУНІКАЦІЙНІ ТЕХНОЛОГІЇ В ОСВІТІ» Другого (магістерського) рівня вищої освіти	Шифр документа	СМЯ НАУ ОПП 17.03(05) – 03 – 2021
		стор. 4 з 17	

1. Профіль освітньо-професійної програми

Розділ 1. Загальна інформація		
1.1.	Повна назва закладу вищої освіти та структурного підрозділу	Національний авіаційний університет Навчально-науковий інститут неперервної освіти Кафедра управління професійною освітою
1.2.	Ступінь вищої освіти та назва кваліфікації мовою оригіналу	Освітній ступінь: магістр Освітня кваліфікація: магістр освітніх, педагогічних наук
1.3.	Офіційна назва освітньо-професійної програми	Інформаційно-комунікаційні технології в освіті
1.4.	Тип диплому та обсяг освітньо-професійної програми	Диплом магістра, одиничний, 90 кредитів ЄКТС, термін навчання 1 рік 4 місяці
1.5.	Акредитаційна інституція	Національне агентство із забезпечення якості вищої освіти
1.6.	Період акредитації	до 01.07.2026 р.
1.7.	Цикл/рівень	7 рівень Національної рамки кваліфікацій України (НРК України), другий цикл Європейського простору вищої освіти (FQ-EHEA), 7 рівень Європейської рамки кваліфікацій для навчання впродовж життя (EQF-LLL).
1.8.	Передумови	Наявність освітнього ступеня бакалавр
1.9.	Форма навчання	Інституційна з елементами дистанційної: очна, заочна
1.10.	Мова(и) викладання	Українська
1.11.	Інтернет-адреса постійного розміщення опису ОПП	http://nau.edu.ua

Розділ 2. Ціль освітньо-професійної програми

2.1.	Ціллю ОП «Інформаційно-комунікаційні технології в освіті» є підготовка висококваліфікованих, конкурентоспроможних фахівців, здатних ефективно застосовувати сучасні ІКТ для організації навчально-пізнавальної діяльності учасників освітнього процесу, здійснювати проектування та забезпечувати експертизу інформаційно-освітнього середовища закладу, визначати політику розвитку та застосування ІКТ у закладах освіти та в авіаційному секторі. ОП «Інформаційно-комунікаційні технології в освіті» відповідає місії НАУ, у якій наголошується щодо внеску НАУ у розвиток суспільства на національному та міжнародному рівнях через генерацію нових знань та інноваційних ідей на основі інтеграції та інтернаціоналізації освіти, досліджень і практики, так і надання високоякісних освітніх та науково-дослідних послуг громадянам України та іноземцям.
------	---

Розділ 3. Характеристика освітньо-професійної програми

3.1.	Предметна область (об'єкт діяльності, теоретичний зміст)	<i>Об'єкт діяльності:</i> інформаційно-комунікаційні технології, які використовуються у системі формальної, неформальної та інформальної освіти. <i>Теоретичний зміст предметної області:</i> концепції освітніх, педагогічних наук, принципи їх використання, які формують професійну
------	--	---



		компетентність фахівця в галузі інформаційно-комунікаційних технологій в освіті.
3.2.	Орієнтація освітньо-професійної програми	Програма має прикладну орієнтацію. Базується на загальновідомих положеннях, результатах сучасних наукових досліджень та нових знаннях з інформаційно-комунікаційних технологій, спрямованих на формування та розвиток інтелектуального потенціалу нації, впровадження інноваційних педагогічних методів навчання з використанням ІКТ та систем управління навчанням (LMS).
3.3.	Основний фокус освітньо-професійної програми та спеціалізації	Спеціальна вища освіта в галузі ІКТ, що забезпечує набуття випускником компетентностей, спрямованих на вирішення завдань із проектування та впровадження засобів ІКТ в діяльність закладів освіти. <i>Ключові слова:</i> інформаційно-комунікаційні технології, електронне навчання, інформаційно-освітнє середовище, дистанційна освіта.
3.4.	Особливості освітньо-професійної програми	Освітньо-професійна програма розроблена на основі студентоцентрованого підходу, який реалізується через індивідуалізацію освіти. Програма передбачає практичну підготовку з перспективних напрямів застосування інформаційно-комунікаційних технологій в освіті, зокрема впровадження цифрових, хмарних та мобільних технологій в освітню діяльність, в організацію інклюзивного середовища закладу освіти та дистанційну освіту. Значна частина магістерських навчальних дисциплін є авторськими і мають інноваційний характер.
Розділ 4. Придатність випускників до працевлаштування та подальшого навчання		
4.1.	Придатність до працевлаштування	Робота за фахом у наукових установах, методичних центрах з розробки, впровадження та використання інформаційно-комунікаційних технологій в освітній діяльності; робота на посадах визначених чинною редакцією Національного класифікатора України: Класифікатор професій (ДК 003:2010).
4.2.	Подальше навчання	Програма орієнтована на продовження освіти й отримання вищих кваліфікаційних рівнів і наукових ступенів, що відповідає восьмому кваліфікаційному рівню Національної рамки кваліфікацій, з присудженням першого наукового ступеня третього рівня вищої освіти – доктора філософії; набуття додаткових кваліфікацій в системі післядипломної освіти.



Розділ 5. Викладання та оцінювання

5.1.	Викладання та навчання (методи, методики, технології, інструменти та обладнання)	<p><i>Методи, засоби та технології:</i></p> <p>Проблемно-орієнтоване навчання, яке передбачає формулювання та вирішення проблеми під час лекцій, розв'язання ситуативних задач на семінарах, практичних заняттях, дослідження проблеми під час самостійної роботи здобувачів вищої освіти.</p> <p>Практико-орієнтоване навчання через різні види практик в закладах освіти, установах та організаціях різних форм власності на підставі договорів про проходження практики, організація якої здійснюється за принципом неперервності.</p> <p>Технології дистанційного навчання, що реалізуються за допомогою комп'ютерної техніки, шляхом проведення занять з використанням чат-технологій; дистанційних занять, конференцій, семінарів, ділових ігор, практикумів й інших форм навчальних занять, які проводяться за допомогою засобів телекомунікацій з використанням веб-технологій.</p> <p>Інформаційні технології навчання: робота здобувачів вищої освіти у спеціалізованих кабінетах облаштованих мультимедійними комплексами, що забезпечує можливість проведення інтерактивних лекцій та віртуальних лабораторних робіт, застосування пошукової методики здобуття нових знань, організації проектної роботи, проведення комп'ютеризованого тестового контролю якості знань.</p> <p>Проектні технології навчання реалізуються через виконання магістерської роботи, яка по суті є проектом.</p> <p><i>Інструменти та обладнання:</i> сучасні інформаційно-комунікаційні технології, інформаційні ресурси та програмні продукти, які застосовуються в освітній діяльності.</p>
5.2.	Оцінювання	Екзамени та заліки, захист практики, презентації, есе, поточний контроль, захист курсової роботи (проекта), захист кваліфікаційної магістерської роботи.
Розділ 6. Програмні компетентності		
6.1.	Інтегральна компетентність	ІК. Здатність розв'язувати складні завдання та проблеми в галузі освітніх, педагогічних наук, професійній діяльності, в процесі навчання, що передбачає застосування відповідних освітніх, педагогічних інновацій, застосування інформаційно-комунікаційних технологій та характеризується невизначеністю умов та вимог.



6.2.	Загальні компетентності (ЗК)	<p>ЗК1. Здатність до абстрактного мислення, аналізу і синтезу.</p> <p>ЗК2. Здатність застосовувати знання у практичних ситуаціях.</p> <p>ЗК3. Здатність спілкуватися українською мовою як усно, так і письмово.</p> <p>ЗК4. Здатність вчитися і бути сучасно навченим (навчання впродовж життя).</p> <p>ЗК5. Здатність до пошуку, обробки та аналізу інформації з різних джерел.</p> <p>ЗК6. Уміння виявляти, ставити та вирішувати проблеми.</p> <p>ЗК7. Здатність генерувати нові ідеї, розробляти та управляти проектами.</p> <p>ЗК8. Здатність до роботи в команді.</p> <p>ЗК9. Здатність оцінювати та забезпечувати якість виконуваних робіт.</p> <p>ЗК10. Здатність діяти соціально відповідально та свідомо.</p> <p>ЗК11. Здатність до провадження дослідницької та/або інноваційної діяльності.</p>
6.3.	Фахові компетентності (ФК)	<p>ФК1. Здатність демонструвати і застосовувати знання для ефективного організації й супроводу освітнього процесу; упроваджувати інноваційні технології навчання, забезпечувати контроль якості освіти.</p> <p>ФК2. Здатність спілкуватися з експертами галузі як на загальному рівні, так і на рівні фахівців, здатність робити усні й письмові звіти рідною та іноземною мовами.</p> <p>ФК3. Здатність до проектування змісту освіти і навчання за рівнями національної рамки кваліфікацій, застосування теорій та методичних підходів до організації освітнього процесу із використанням ІКТ.</p> <p>ФК4. Здатність визначати мету освітнього процесу, добирати відповідний зміст, методи, технології; застосовувати варіативні форми навчання, впроваджувати інформаційно-комунікаційні технології, інформаційні системи, е-ресурси та сервіси для підвищення ефективності освітнього процесу.</p> <p>ФК5. Здатність проводити моніторинг освітніх досягнень студентів, використовуючи діагностичні засоби оцінювання якості освітньої діяльності.</p> <p>ФК6. Здатність використовувати знання й уміння в галузі сучасних інформаційно-комунікаційних технологій для вирішення практичних завдань професійної діяльності.</p>



ФК7. Здатність демонструвати вільне володіння знаннями і практичними навичками в галузі сучасних інформаційних технологій, демонструвати навички роботи з хмарними сервісами.

ФК8. Здатність брати участь у проектуванні й адмініструванні інформаційних освітніх систем; аналізувати, проектувати та впроваджувати технології дистанційного та змішаного навчання.

ФК9. Вміння здійснювати управління ІТ-інфраструктурою освітнього закладу; підтримувати й стимулювати застосування інтерактивних методів навчання із використанням цифрових та мобільних технологій; створювати сприятливі умови для освітньої діяльності.

ФК10. Здатність до проектування електронних навчальних ресурсів для методичного забезпечення освітнього процесу за кваліфікаційними рівнями та організації дистанційної освіти.

ФК11. Здатність реалізовувати процеси проектування та створення електронного інформаційно-освітнього середовища закладу освіти на основі хмарних сервісів та Web-технологій та використовувати свої здібності в реалізації завдань інноваційної освітньої політики.

ФК12. Здатність проектувати та здійснювати експертизу інформаційно-освітнього середовища закладу вищої освіти.

ФК13. Здатність до проектування та імплементації прикладних Web додатків сучасними програмними засобами.

ФК14. Готовність використовувати індивідуальні та групові технології прийняття рішень в управлінні освітньою установою, спираючись на вітчизняний і зарубіжний досвід, за допомогою сучасних ІКТ.

ФК15. Здатність до добору ефективних ІКТ інструментів і сервісів для побудови індивідуальних освітніх траєкторій тих, хто навчається, в тому числі осіб з особливими освітніми потребами, забезпечення рівного доступу до повноцінної освіти різних категорій, які навчаються відповідно до їх здібностей, індивідуальних схильностей та інтересів; для розширення можливостей соціалізації тих, хто навчається.

ФК16. Здатність до розуміння значущості цифрової грамотності для суспільства в цілому і для освіти зокрема, здатність до застосування принципів цифрового етикету у професійній діяльності.



Розділ 7. Програмні результати навчання

7.1.	Програмні результати навчання (ПРН)	<p>ПРН1. Знати та вміти застосувати методи та прийоми педагогічного впливу на особистість; використовувати знання з педагогіки в організації навчання, управлінні колективом; налагоджувати оптимальну педагогічну взаємодію зі студентами.</p> <p>ПРН2. Здатність до аналізу та застосування сучасних тенденцій розвитку освітніх, педагогічних наук для ефективної організації й супроводу освітнього процесу; впровадження інноваційних технологій навчання, забезпечення і контролю якості освітнього процесу, адаптуючись до швидкозмінних потреб професійної діяльності в сучасних умовах.</p> <p>ПРН3. Застосовувати знання та розуміння щодо реалізації наукових досліджень, з використанням сучасних методів наукового пошуку та на засадах академічної доброчесності.</p> <p>ПРН4. Знати та розуміти різні тактики і стратегії спілкування, закони та способи комунікативної поведінки; вміти обирати стратегії спілкування для ефективної командної роботи.</p> <p>ПРН5. Володіти державною та іноземною мовами, формулювати судження державною та іноземною мовами для ефективної комунікації, пошуку й представлення результатів професійної діяльності в усній та письмовій формах.</p> <p>ПРН6. Застосовувати актуальні інформаційно-комунікаційні технології та мати навички проектування й адміністрування інформаційних освітніх систем; аналізу проектування та впровадження технологій дистанційного навчання.</p> <p>ПРН7. Здатність критично оцінювати і синтезувати інноваційні технології навчання, забезпечувати та контролювати якість освітнього процесу.</p> <p>ПРН8. Застосовувати знання та розуміння в практичних ситуаціях для вирішення складних мультидисциплінарних проблем, використовувати концептуальні знання на рівні новітніх досягнень як основу креативного мислення.</p> <p>ПРН9. Уміти навчатися самостійно та постійно, виявляти власні освітні потреби та шляхи їх забезпечення дотримуючись концепції «освіта впродовж життя» (Learning Long Life).</p> <p>ПРН10. Уміти використовувати комп'ютерно-орієнтовані системи для забезпечення контролю і якості навчання учасників освітнього процесу.</p>
------	-------------------------------------	---



		<p>ПРН11. Знати та розуміти класичну теорію тестів і принципи тестування для забезпечення, контролю якості освітнього процесу.</p> <p>ПРН12. Уміти використовувати прикладне програмне забезпечення для впровадження систем управління навчанням, організації змішаного навчання, аналізу й візуалізації даних.</p> <p>ПРН13. Застосовувати знання та розуміння педагогічних технологій освітньої взаємодії з учасниками освітнього процесу, володіти навичками організації науково-методичної роботи.</p> <p>ПРН14. Уміти вирішувати проблеми управління ІТ-інфраструктурою освітнього закладу, що потребує оновлення та інтеграції знань.</p> <p>ПРН15. Застосовувати здобутки педагогічної теорії та практики при проектуванні та реалізації навчальних/розвивальних освітніх проєктів на засадах студентоцентрованого підходу.</p> <p>ПРН16. Уміти діяти з дотриманням етичних норм, цінувати індивідуальне і культурне різноманіття, дотримуватися у професійній діяльності принципів толерантності, діалогу і співробітництва.</p>
Розділ 8. Ресурсне забезпечення реалізації програми		
8.1.	Кадрове забезпечення	Кадрове забезпечення відповідає ліцензійним вимогам. До викладання дисциплін залучені науково-педагогічні працівники, які мають науковий ступінь та/або вчене звання за профілем, що відповідає освітній програмі, є провідними фахівцями у відповідній галузі, мають необхідний стаж наукової та педагогічної роботи. Науково-педагогічні працівники систематично підвищують свою кваліфікацію, проходять стажування.
8.2.	Матеріально-технічне забезпечення	Матеріально-технічна база випускової кафедри Управління професійною освітою дозволяє забезпечити підготовку фахівців на другому (магістерському) рівні вищої освіти за ОПП: - забезпеченість комп'ютерними робочими місцями та прикладними комп'ютерними програмами достатнє для виконання навчальних планів; - усі комп'ютери кафедри під'єднані до локальної мережі університету з можливістю виходу в глобальну мережу Інтернет; - для ведення документації та забезпечення навчально-методичними матеріалами освітнього процесу кафедра в достатній кількості забезпечена оргтехнікою



		<p>(принтерами, МФУ, сканерами);</p> <ul style="list-style-type: none">- навчальні лабораторії оснащені технічними засобами та спеціалізованим програмним забезпеченням. <p>Усі приміщення відповідають будівельним та санітарним нормам, гуртожитками забезпечені усі потребуючі, наявна соціальна інфраструктура включає спортивний комплекс, пункти харчування, центр творчості, медпункт і базу відпочинку.</p>
8.3	Інформаційне та навчально-методичне забезпечення	<p>Офіційний веб-сайт НАУ: http://nau.edu.ua/ Офіційний сайт кафедри: https://bit.ly/3jLwsmT Заняття проводяться із використанням сучасного обладнання, в т.ч. мультимедійного, програмного забезпечення, хмарного навчального середовища G Suit For Education, забезпечено доступ студентів до мережі Інтернет.</p> <p>Забезпечення навчальною та навчально-методичною літературою, доступ до фахових періодичних видань професійного спрямування, упровадження електронного каталогу та можливість роботи з електронними підручниками здійснюється за рахунок фондів Науково-технічної бібліотеки НАУ.</p> <p>Відповідне інформаційне та навчально-методичне забезпечення розташоване на освітніх платформах Google Classroom, Moodle (Modular Object-Oriented Dynamic Learning Environment).</p>
Розділ 9. Академічна мобільність		
9.1.	Національна кредитна мобільність	<p>Національна кредитна мобільність здобувачів вищої освіти, наукових і науково-педагогічних працівників, у т.ч. навчання, стажування, проведення наукових досліджень, викладання та підвищення кваліфікації організується на підставі партнерських угод про співпрацю між Національним авіаційним університетом та закладами вищої освіти в Україні.</p>
9.2.	Міжнародна кредитна мобільність	<p>У рамках програми ЄС Еразмус+ на основі двосторонніх договорів між Національним авіаційним університетом та навчальними закладами країн-партнерів.</p>
9.3.	Навчання іноземних здобувачів вищої освіти	<p>Іноземці та особи без громадянства, які проживають в Україні на законних підставах, мають право на здобуття вищої освіти за освітньо-професійною програмою нарівні з громадянами України на підставі відповідних договорів.</p> <p>Умовою зарахування іноземців на навчання для отримання певного освітнього ступеня є володіння ними мовою навчання на рівні, достатньому для засвоєння навчального матеріалу.</p>

	Система менеджменту якості ОСВІТНЬО-ПРОФЕСІЙНА ПРОГРАМА «ІНФОРМАЦІЙНО-КОМУНІКАЦІЙНІ ТЕХНОЛОГІЇ В ОСВІТІ» Другого (магістерського) рівня вищої освіти	Шифр документа	СМЯ НАУ ОПШ 17.03(05) – 03 – 2021
		стор. 12 з 17	

2. Перелік компонент освітньо-професійної програми та їх логічна послідовність

2.1. Перелік компонент ОПШ

Код н/д	Компоненти освітньо-професійної програми (навчальні дисципліни, курсові проекти (роботи), практики, кваліфікаційна робота)	Кількість кредитів	Форма підсумкового контролю	Семестр
1	2	3	4	5
Обов'язкові компоненти				
	Цикл гуманітарної та соціально-економічної підготовки:	7,0		
ОК1	Філософські проблеми наукового пізнання	3,5	диф. залік	1
ОК2	Ділова іноземна мова	3,5	екзамен	2
	Цикл професійної підготовки:	27,5		
ОК3	Методологія прикладних досліджень у сфері освітніх, педагогічних наук	3,5	диф. залік	1
ОК4	Проектування та експертиза інформаційно-освітнього середовища (у т.ч. курсовий проект)	4,0	екзамен	1
ОК5	Інноваційні технології навчання	3,5	екзамен	1
ОК6	Технології розробки масових відкритих онлайн-курсів	3,5	екзамен	1
ОК7	ІКТ для моніторингу якості освіти та оцінювання рівня навчальних досягнень	6,0	екзамен	2
ОК8	Інформаційні технології в управлінні освітнім процесом (у т.ч. курсова робота)	7,0	екзамен	2
	Цикл практичної підготовки:	10,5		
ОК9	Науково-дослідна практика у сфері інформаційно-комунікаційних технологій в освіті	4,5	диф. залік	2
ОК10	Переддипломна практика	6,0	диф. залік	3
	Атестація здобувачів вищої освіти:	21,0		
ОК11	Кваліфікаційний екзамен	1,5	екзамен	3
ОК12	Кваліфікаційна робота	19,5	захист	3
Загальний обсяг обов'язкових компонент:		66 кредитів ЄКТС		
Вибіркові компоненти*				
ВК1	Дисципліна 1	4,0	диф. залік	
ВК2	Дисципліна 2	4,0	диф. залік	
...		
ВКп	Дисципліна п	4,0	диф. залік	
Загальний обсяг варіативних компонент:		24 кредити ЄКТС		
Загальний обсяг освітньо-професійної програми 90 кредитів ЄКТС				

*Реалізація права здобувачів вищої освіти на вільний вибір навчальних дисциплін та створення індивідуальної освітньої траєкторії регламентується законом України «Про вищу освіту» та внутрішніми нормативними актами НАУ. Вибіркові компоненти обираються здобувачами вищої освіти із каталогів рекомендованих та альтернативних вибіркових дисциплін.



2.2. Структурно-логічна схема освітньо-професійної програми

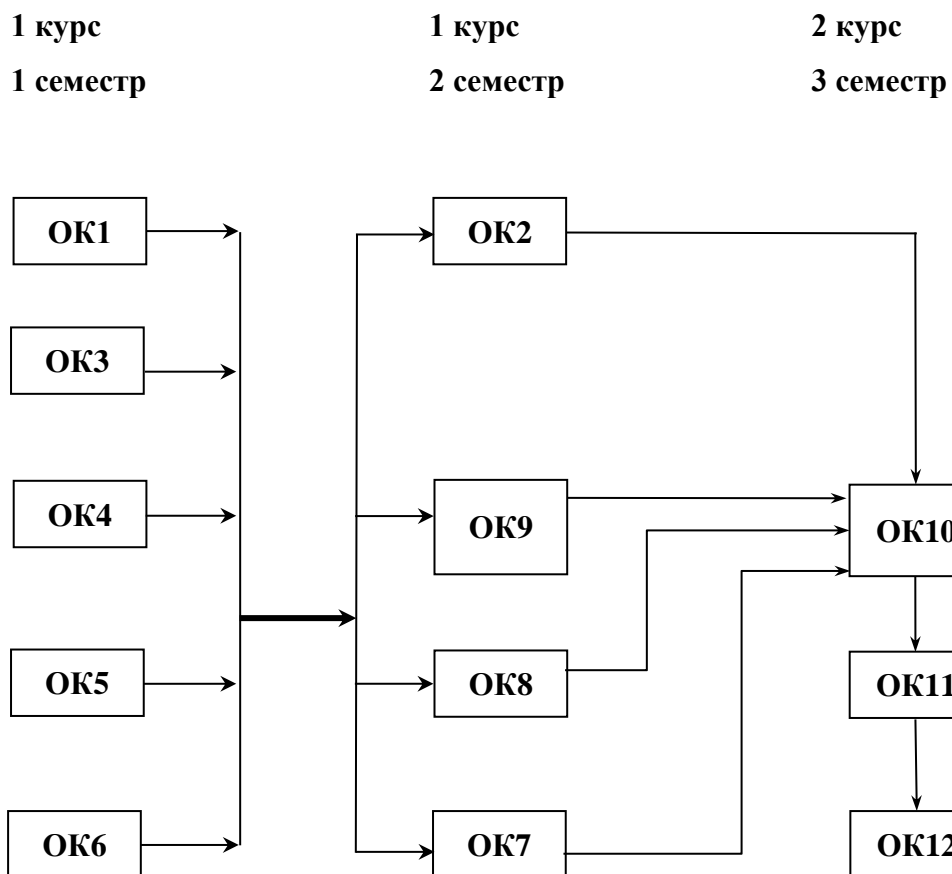

	<p align="center">Система менеджменту якості ОСВІТНЬО-ПРОФЕСІЙНА ПРОГРАМА «ІНФОРМАЦІЙНО-КОМУНІКАЦІЙНІ ТЕХНОЛОГІЇ В ОСВІТІ» Другого (магістерського) рівня вищої освіти</p>	Шифр документа	СМЯ НАУ ОПШ 17.03(05) – 03 – 2021
		стор. 14 з 17	

3. Форма атестації здобувачів вищої освіти

Форми атестації здобувачів вищої освіти	Атестація випускників освітньо-професійної програми «Інформаційно-комунікаційні технології в освіті» проводиться у формі кваліфікаційного екзамену та публічного захисту кваліфікаційної магістерської роботи та завершується видачею документу встановленого зразка про присудження йому освітнього ступеня магістра.
Вимоги до кваліфікаційного екзамену	Кваліфікаційний екзамен визначає досягнення результатів навчання, передбачених освітньо-професійною програмою.
Вимоги до кваліфікаційної роботи	<p>Кваліфікаційна робота магістра виконується кожним студентом самостійно під керівництвом наукового керівника. За всі відомості, викладені в роботі, обґрунтованість і достовірність висновків та положень, що захищаються, несе відповідальність безпосередньо студент – автор кваліфікаційної роботи.</p> <p>Кваліфікаційна робота магістра є документом, на підставі якого екзаменаційна комісія визначає рівень кваліфікації студента-магістранта, його здатність до наукових досліджень та готовність до відповідної самостійної практичної роботи.</p> <p>Зміст роботи та рівень її захисту враховуються як один з основних критеріїв оцінки якості реалізації відповідної освітньо-професійної програми.</p> <p>Кваліфікаційна робота не повинна містити академічний плагіат, фабрикацію та фальсифікацію.</p> <p>Захист має відбуватись відкрито і публічно.</p>



4. Матриця відповідності програмних компетентностей компонентам освітньо-професійної програми

Компо- ненти	OK1	OK2	OK3	OK4	OK5	OK6	OK7	OK8	OK9	OK10	OK11	OK12	ВК1	ВК2	...	ВКn
Компе- тентності																
ІК	+	+	+	+	+	+	+	+	+	+	+	+				
ЗК1	+	+			+	+		+	+	+	+	+				
ЗК2		+	+	+			+		+	+	+	+				
ЗК3	+		+	+					+	+	+	+				
ЗК4	+	+			+	+		+	+	+		+				
ЗК5	+	+	+	+	+				+	+	+	+				
ЗК6	+		+			+	+	+	+	+	+	+				
ЗК7			+	+	+			+	+	+		+				
ЗК8		+		+		+	+		+	+	+	+				
ЗК9			+	+				+	+	+	+	+				
ЗК10		+		+			+			+	+	+				
ЗК11	+		+		+	+			+	+	+	+				
ФК1				+	+	+	+	+	+		+	+				
ФК2	+	+	+	+					+	+	+	+				
ФК3			+	+			+		+		+	+				
ФК4	+		+		+	+		+		+	+	+				
ФК5						+	+			+	+	+				
ФК6			+		+	+		+	+	+	+	+				
ФК7				+	+			+	+	+	+	+				
ФК8				+		+	+		+	+	+	+				
ФК9					+			+	+	+		+				
ФК10			+	+		+			+	+	+	+				
ФК11				+		+			+	+	+	+				
ФК12	+			+				+	+	+	+	+				
ФК13				+		+	+		+	+	+	+				
ФК14				+			+		+	+	+					
ФК15					+	+			+	+	+	+				
ФК16	+		+		+	+			+	+	+	+				

5. Матриця забезпечення програмних результатів навчання (ПРН) відповідними компонентами освітньо-професійної програми

Компоненти	ОК1	ОК2	ОК3	ОК4	ОК5	ОК6	ОК7	ОК8	ОК9	ОК10	ОК11	ОК12	ВК1	ВК2	...	ВКп
Програмні результати навчання																
ПРН1	+		+		+				+	+	+	+				
ПРН2	+			+	+	+	+		+		+	+				
ПРН3	+		+		+	+			+	+	+	+				
ПРН4		+	+						+	+	+	+				
ПРН5	+	+	+		+				+	+	+	+				
ПРН6				+		+		+	+	+	+	+				
ПРН7					+		+	+			+	+				
ПРН8	+		+	+	+				+	+	+	+				
ПРН9	+	+	+						+	+	+	+				
ПРН10				+			+	+		+	+	+				
ПРН11						+	+			+	+	+				
ПРН12				+		+	+			+	+	+				
ПРН13	+		+		+	+			+	+	+	+				
ПРН14				+			+	+	+	+	+	+				
ПРН15			+	+	+	+			+	+	+	+				
ПРН16	+	+				+	+	+	+	+	+	+				

6. Система внутрішнього забезпечення якості вищої освіти НАУ

Якість освітньо-професійної програми визначається внутрішньою системою забезпечення якості вищої освіти та освітньої діяльності НАУ, яка функціонує згідно з Положення про систему забезпечення якості вищої освіти та освітньої діяльності, затвердженого рішенням Вченої ради університету від 28.11.2018 (протокол № 8) та відповідає вимогам Закону України «Про вищу освіту» від 01.07.2014 № 1556-VII (Розділ V Забезпечення якості вищої освіти, ст. 16).

7. Перелік нормативних документів, на яких базується освітньо-професійна програма

1. «Про освіту»: Закон України від 05.09.2017 № 2145-VIII [Електронний ресурс]. – режим доступу: <http://zakon.rada.gov.ua/laws/show/2145-19>
2. «Про вищу освіту»: Закон України від 01.07.2014 № 1556-VII [Електронний ресурс]. – режим доступу: <http://zakon4.rada.gov.ua/laws/show/1556-18>
3. Постанова Кабінету Міністрів України від 25.06.2020 р. № 519 «Про внесення змін у додаток до постанови Кабінету Міністрів України від 23 листопада 2011 р. № 1341».
4. Про затвердження переліку галузей знань і спеціальностей, за якими здійснюється підготовка здобувачів вищої освіти: Постанова Кабінету Міністрів України від 29.04.2015 р. № 266 [Електронний ресурс]. – режим доступу: <http://zakon2.rada.gov.ua/laws/show/266-2015-%D0%BF>
5. Класифікатор професій ДК 003:2010. – На заміну ДК 003:2005; Чинний від 2010-11-01. – (Національний класифікатор України).

РЕЦЕНЗІЯ

на освітньо-професійну програму «Інформаційно-комунікаційні технології в освіті»

другого (магістерського) рівня вищої освіти
галузі знань 01 «Освіта/Педагогіка»
спеціальності 011 «Освітні, педагогічні науки»

Домінуючою тенденцією XXI ст. є перехід до інформаційного суспільства, в якому об'єктами і результатами праці переважної частини населення є інформаційні ресурси та знання, що відповідно вимагає ґрунтовної фахової підготовки всіх членів соціуму до використання інформаційно-комунікаційних технологій у своїй професійній діяльності. Це, у свою чергу, зумовлює потребу в якісній підготовці фахівців у галузі інформаційно-комунікаційних технологій в освіті, а також є необхідною умовою реформування та інноваційного розвитку освітніх систем та сприяє цифровій трансформації освіти.

Рецензована освітньо-професійна програма «Інформаційно-комунікаційні технології в освіті» для підготовки магістрів за спеціальністю 011 «Освітні, педагогічні науки» розроблена робочою групою науково-педагогічних працівників Національного авіаційного університету спільно зі стейкхолдерами та фахівцями-практиками, які мають значний досвід використання інформаційно-комунікаційних технологій в освітній діяльності, а також уміння та навички ефективно вирішувати професійні завдання.

Навчальний план підготовки магістрів освітньо-професійної програми «Інформаційно-комунікаційні технології в освіті» відповідає завданням освітньо-професійної програми. Послідовність вивчення дисциплін, план та графік навчального процесу, перелік та обсяг нормативних та вибіркового дисциплін відповідає структурно-логічній схемі підготовки здобувачів вищої освіти за спеціальністю 011 «Освітні, педагогічні науки» та покликаний сприяти забезпеченню відповідності програмних результатів навчання запитам потенційних роботодавців та ринку праці.

Основною метою розробленої освітньо-професійної програми є підготовка висококваліфікованих, конкурентоспроможних фахівців, здатних ефективно застосовувати сучасні інформаційно-комунікаційні технології для організації навчально-пізнавальної діяльності учасників освітнього процесу, здійснювати проектування та забезпечувати експертизу інформаційно-освітнього середовища закладу освіти, визначати політику розвитку та застосування інформаційно-комунікаційних технологій у закладах освіти та в авіаційному секторі. Цій меті чітко підпорядковані інтегральна, загальні та фахові компетентності, а також програмні результати навчання здобувачів освіти, викладені у рецензованому документі.

Здобуті у процесі навчання за освітньою програмою компетентності та програмні результати навчання відповідають вимогам, які ставляться до фахівців, що в подальшому працюватимуть за фахом у сфері освіти, наукових установах, методичних центрах з розробки, впровадження та використання інформаційно-комунікаційних технологій в освіті.

Вагомою перевагою даної освітньої програми є те, що окрім обов'язкових (нормативних) компонентів, вона містить широкий спектр навчальних дисциплін вільного вибору, що дає змогу здобувачам освіти реалізувати своє право на формування індивідуальної траєкторії підготовки.

Цикл практичної підготовки здобувачів вищої освіти, що включає науково-дослідну практику у сфері інформаційно-комунікаційних технологій в освіті, а також переддипломну практику у достатньому обсязі забезпечує набуття випускниками компетентностей, необхідних для вирішення завдань із проектування та впровадження засобів ІКТ в освітню діяльність закладів освіти.

На підставі викладеного вище вважаємо, що освітньо-професійна програма «Інформаційно-комунікаційні технології в освіті» другого (магістерського) рівня вищої освіти, яка впроваджується в Національному авіаційному університеті, є актуальною, відповідає вимогам сьогодення, проєктові Стандарту вищої освіти України галузі знань 01 «Освіта / Педагогіка», відповідним кваліфікаційним вимогам і може використовуватися для підготовки фахівців спеціальності 011 «Освітні, педагогічні науки».

Професор, д.пед.н., завідувач
кафедри інформаційно-комунікаційних
технологій та методики викладання інформатики
Рівненського державного гуманітарного університету



І.С. Войтович



РЕЦЕНЗІЯ

на освітньо-професійну програму

«Інформаційно-комунікаційні технології в освіті»

підготовки здобувачів другого (магістерського) рівня вищої освіти

спеціальності 011 «Освітні, педагогічні науки»

Професійна підготовка сучасних фахівців з інформаційно-комунікаційних технологій в освіті передбачає набуття здобувачами освіти якісних знань, умінь та навичок не лише в галузі комп'ютерної техніки, хмарних сервісів, мобільних та Web-технологій, але й уміння застосовувати ІКТ у своїй професійній діяльності, у процесі проектування й адміністрування інформаційних освітніх систем, створення електронного інформаційно-освітнього середовища закладу освіти, управлінні IT-інфраструктурою освітньої установи, організації спільних телекомунікаційних проектів, впровадженні технологій дистанційного та змішаного навчання, STEM-освіти, у процесі електронної комунікації в інформаційному середовищі з дотриманням етичних норм, принципів толерантності, діалогу і співробітництва для здійснення ефективної командної роботи.

Представлена на рецензування освітньо-професійна програма «Інформаційно-комунікаційні технології в освіті» другого (магістерського) рівня вищої освіти у галузі освітніх, педагогічних наук, яка розроблена робочою групою науково-педагогічних працівників Національного авіаційного університету, має на меті якісну підготовку фахівців з новим типом мислення відповідно до вимог сучасного цифрового суспільства, якісне формування професійної компетентності, медіакультури і медіаграмотності, що дозволить по-новому використовувати сучасні інноваційні технології в навчанні, орієнтувати педагога на реалізацію і застосовування знань для проектування змісту освіти і навчання за рівнями національної рамки кваліфікацій, до ефективної організації й супроводу освітнього процесу із використанням новітніх цифрових технологій.

Програма враховує вимоги до сучасного фахівця, ситуацію на ринку праці та в сфері освіти, інформаційної діяльності. Відтак, освітня програма «Інформаційно-комунікаційні технології в освіті» містить характеристику придатності випускників цієї спеціальності до подальшого працевлаштування, виходячи з переліку програмних компетентностей та результатів навчання здобувачів освіти, детально представлених у матриці відповідності компетентностей дескрипторам Національної рамки кваліфікацій.

Дана освітня програма регламентує мету, очікувані результати навчання, зміст, умови і технологію реалізації освітнього процесу, оцінку якості підготовки здобувачів другого (магістерського) рівня за даною спеціальністю і включає в себе: загальну інформацію, мету і характеристику освітньої програми, здатність випускників до подальшого навчання та працевлаштування, викладання та оцінювання, компетентності та програмні результати навчання, ресурсне забезпечення реалізації програми, академічну мобільність, перелік обов'язкових та вибіркових компонентів та їх логічну послідовність, структурно-логічну схему освітньої програми, форму атестації здобувачів вищої освіти, матрицю відповідності компетентностей та програмних результатів навчання вимогам Національної рамки кваліфікацій України.

Компоненти освітньої програми дозволяють повною мірою сформувати знання, практичні уміння і навички, необхідні сучасному фахівцеві. У доборі цих компонент витримано баланс між циклами гуманітарної та соціально-економічної підготовки і циклами професійної та практичної підготовки, теорією і практикою. Укладачі заклали у навчальний план обов'язковий та вибірковий компоненти підготовки здобувачів вищої освіти, сформульований у термінах результатів навчання: знання, уміння, комунікація, автономія та відповідальність.

Наявність в освітній програмі циклу дисциплін вільного вибору передбачає можливість реалізації особистісного потенціалу здобувача освіти, враховуючи його здібності, інтереси, потреби, мотивацію, можливості та ґрунтується на виборі здобувачем освіти видів, форм і темпу здобуття освіти, навчальних дисциплін і рівня їх складності, методів і засобів навчання, формуючи індивідуальну освітню траєкторію підготовки.

Враховуючи вищесказане, слід констатувати, що освітньо-професійна програма «Інформаційно-комунікаційні технології в освіті» підготовки здобувачів другого (магістерського) рівня вищої освіти відповідає проєктові Стандарту вищої освіти України галузі знань 01 «Освіта / Педагогіка» і може використовуватися для підготовки фахівців спеціальності 011 «Освітні, педагогічні науки».

Рецензент:

кандидат технічних наук, професор кафедри
інформаційної політики та цифрових технологій
Національної академії державного управління
при Президентові України



Шпига П.С.