

МІНІСТЕРСТВО ОСВІТИ І НАУКИ УКРАЇНИ

Національний авіаційний університет



ОСВІТНЬО – ПРОФЕСІЙНА ПРОГРАМА

«Автомобільні дороги і аеродроми»

Другого (магістерського) рівня вищої освіти

за спеціальністю 192 «Будівництво та цивільна інженерія»
галузі знань 19 «Архітектура та будівництво»

СМЯ НАУ ОПП 10.01.10 – 05 – 2024

Освітньо-професійна програма
затверджена Вченою радою Університету
протокол № _____ від _____ 2024 р.

Голова комісії з реорганізації НАУ,
в.о. ректора

Оксана СЕМЕНОВА

Наказ № 251/09 від 30.05. 2024 р.

КИЇВ

	<p>Система менеджменту якості ОСВІТНЬО-ПРОФЕСІЙНА ПРОГРАМА «АВТОМОБІЛЬНІ ДОРОГИ І АЕРОДРОМИ» Спеціальність 192 Будівництво та цивільна інженерія Рівень вищої освіти – другий (магістерський)</p>	Шифр документа	СМЯ НАУ ОПП 10.01.10 – 05 - 2024
		стор. 2 з 2	

ДІЄ ЯК ТИМЧАСОВА ДО ВВЕДЕННЯ СТАНДАРТУ ВИЩОЇ ОСВІТИ УКРАЇНИ

**ЛИСТ ПОГОДЖЕННЯ
освітньо-професійної програми**

ПОГОДЖЕНО

Науково-методичною радою

протокол № 3

від "16" "04" 2024 р.

Голова НМР НАУ,

проректор з ~~навчальної~~ роботи

 Анатолій ПОЛУХІН

ПОГОДЖЕНО

Науково-методично-редакційною радою

Факультету наземних споруд і аеродромів

протокол № 4

від "12" "квітня" 2024 р.

Голова науково-методично-редакційної ради

Факультету наземних споруд і аеродромів

 Геннадій ТАЛАВІРА

ПОГОДЖЕНО

Кафедрою інфраструктури авіаційного
транспорту

протокол засідання № 5

від "05" "квітня" 2024 р.

Завідувач кафедри  Олександр ДУБИК

ПОГОДЖЕНО

Студентською радою

факультету наземних споруд і аеродромів

протокол № 14

від "10" "квітня" 2024 р.

Голова  Зоя ЗАПОРОЖЕЦЬ



ПЕРЕДМОВА

Розроблено робочою групою освітньо-професійної програми (спеціальності 192 «Будівництво та цивільна інженерія», рік вступу – 2024-й та наступні до нової редакції освітньої програми) у складі:

ГАРАНТ ОСВІТНЬОЇ ПРОГРАМИ:

ДУБИК О.М.– (к.т.н, доцент, завідувач кафедри інфраструктури авіаційного транспорту)

(підпис)

ЧЛЕНИ РОБОЧОЇ ГРУПИ:

СТЕПАНЧУК О.В. – (д.т.н, професор, професор кафедри інфраструктури авіаційного транспорту)

(підпис)

АГЄЄВА Г.М.– (к.т.н, с.н.с., доцент кафедри інфраструктури авіаційного транспорту)

(підпис)

ЗДОБУВАЧ ВИЩОЇ ОСВІТИ:

ЖУРАВЕЛЬ Д.В.– (здобувач вищої освіти, який навчається на освітній програмі)

(підпис)

ЗОВНІШНІЙ СТЕЙКХОЛДЕР:

КІПНІС Д.В. - (заступник директора державного підприємства «Дорожній науково-технічний центр»)

(підпис)

Рецензія-відгук зовнішнього стейкхолдера (додається)

Франчук О.Г. - (Віце-президент Асоціації «Аеропорти України» цивільної авіації)

Журило Д.В. - (Інженер ТОВ «Гідрозахист»)

Рівень документа – 3б

Плановий термін між ревізіями – 1 рік

Контрольний примірник

	<p align="center">Система менеджменту якості ОСВІТНЬО-ПРОФЕСІЙНА ПРОГРАМА «АВТОМОБІЛЬНІ ДОРОГИ І АЕРОДРОМИ» Спеціальність 192 Будівництво та цивільна інженерія Рівень вищої освіти – другий (магістерський)</p>	Шифр документа	СМЯ НАУ ОПП 10.01.10 – 05 - 2024
		стор. 4 з 19	

1. Профіль освітньо-професійної програми

Розділ 1. Загальна інформація		
1.1.	Повна назва закладу вищої освіти та структурного підрозділу	Національний авіаційний університет Факультет наземних споруд і аеродромів Кафедра інфраструктури авіаційного транспорту Навчально-науковий інститут неперервної освіти (заочна форма навчання)
1.2.	Ступінь вищої освіти та назва кваліфікації мовою оригіналу	ОС «Магістр» Магістр з будівництва та цивільної інженерії
1.3.	Офіційна назва освітньо-професійної програми	Автомобільні дороги і аеродроми
1.4.	Тип диплому та обсяг освітньо-професійної програми	Диплом магістра, одиничний, 90 кредитів ЄКТС, термін навчання 1 роки 4 місяці (денна форма навчання) /1 роки 4 місяці (заочна форма навчання)
1.5.	Акредитаційна інституція	Акредитаційна комісія Національного агентства із забезпечення якості вищої освіти, рішення Акредитаційної комісії від 26 грудня 2024 р. протокол № 21(50), сертифікат №6792
1.6.	Період акредитації	до 01.07.2029 р.
1.7.	Цикл/рівень	Другий (магістерський) рівень 7 рівень Національної рамки кваліфікацій України (НРК України), другий цикл Європейського простору вищої освіти (FQ-EHEA), 7 рівень Європейської рамки кваліфікацій для навчання впродовж життя (EQF-LLL).
1.8.	Передумови	Наявність освітнього ступеня бакалавр. Умови вступу регулюються Правилами прийому до Національного авіаційного університету
1.9.	Форма навчання	денна, заочна
1.10	Мова(и) викладання	Українська
1.11	Інтернет-адреса постійного розміщення опису освітньо-професійної програми	https://nau.edu.ua/ua/menu/quality/ects/zagalna-informatsiya/informatsiya-po-osvitnih-programah.html http://fgsa.nau.edu.ua/kafedra-iat/
Розділ 2. Ціль освітньо-професійної програми		
2.1.	Ціль освітньої-професійної програми полягає в підготовці фахівця, здатного вирішувати складні нестандартні проблеми і завдання інженерного та дослідницького характеру у галузі будівництва та цивільної інженерії, який володіє знаннями й уміннями проєктування, будівництва та експлуатації аеродромів і автомобільних доріг та здатністю до виконання наукових досліджень. Підготовка магістра із широким доступом до працевлаштування та з метою відтворення інтелектуального потенціалу держави.	



Розділ 3. Характеристика освітньо-професійної програми

3.1	Предметна область (Об'єкт діяльності, теоретичний зміст)	<p>Об'єкт: методи проектування, вдосконалення схем технологій та процесів будівництві автомобільних доріг і аеродромів; досягнення світової науки, практики, новітніх технологій в сфері будівництва автомобільних доріг і аеродромів; сучасні принципи та методи досліджень будівельних процесів; математичне, інформаційне, технічне, програмне та організаційне забезпечення заходів та засобів проектування, будівництва, реконструкції та експлуатації автомобільних доріг і аеродромів; засоби забезпечення захисту навколишнього середовища, системи моніторингу об'єктів будівництва.</p> <p>Теоретичний зміст предметної області. Поняття та принципи процесів проектування, будівництва, експлуатації, реконструкції об'єктів будівництва та цивільної інженерії, методи досліджень будівельних процесів, розробки і реалізації будівельних проектів.</p>
3.2.	Орієнтація освітньо-професійної програми	Програма має прикладну орієнтацію.
3.3.	Основний фокус освітньо-професійної програми	Спеціальна освіта в галузі будівництва автомобільних доріг і аеродромів. Акцент на формування здатності здійснювати інноваційну діяльність щодо проектування, будівництва та експлуатації транспортних будівель та споруд. Ключові слова: аеропорт, аеродром, автомобільна дорога, вулиця, будівельні матеріали, проектування, експлуатація
3.4.	Особливості освітньо-професійної програми	Програма спрямована на підготовку зі спеціальності будівництва та цивільної інженерії, яка поглиблює професійні науково-теоретичні та практичні засади щодо удосконалення компетентності з проектування, будівництва та експлуатації аеропортів, аеродромів, автомобільних доріг та вулиць населених пунктів. Програма враховує сучасні світові тенденції розвитку будівництва аеродромів та автомобільних доріг та охоплює дисципліни, які передбачають поєднання теоретичних знань з практичними вміннями та навичками майбутньої професійної діяльності.

Розділ 4. Придатність випускників до працевлаштування та подальшого навчання



4.1.	Придатність до працевлаштування	<p>Випускники отримують можливість працевлаштування на підприємствах (організаціях, установах) різних форм власності в області дослідження, проектування, будівництва та експлуатації аеродромів і автомобільних доріг на посадах, визначених чинною редакцією Національного класифікатора України: Класифікатор професій (ДК 003:2010) в межах відповідної спеціальності.</p> <p>Випускники можуть працювати:</p> <ul style="list-style-type: none">- науковий співробітник (будівництво);- інженер-дослідник;- асистент або викладач у навчальних закладах;- керівник науково-дослідної лабораторії;- керівник проектно-конструкторської будівельної організації;- головний інженер;- начальник відділу;- начальник інспекції;- керівник будівельних підприємств;- керівник експлуатаційних (дорожніх або аеродромних) служб.
4.2.	Подальше навчання	<p>Продовження навчання здобувачів вищої освіти для отримання освітньо-наукового ступеня доктора філософії.</p> <p>Набуття додаткових кваліфікацій у системі післядипломної освіти.</p>
Розділ 5. Викладання та оцінювання		
5.1.	Викладання та навчання (методи, методики, технології, інструменти та обладнання)	<p>Студентоцентризований підхід у навчанні. Загальнонаукові та спеціальні методи будівельного проектування, методи логічного, графічного, комп'ютерного моделювання об'єктів будівництва та транспортної інфраструктури. Основними методами навчання є пояснювально-ілюстративний, репродуктивний, метод проблемного викладення, евристичний, дослідницький, метод наочності. Технології натурних обстежень будівель, споруд аеропортів і автомобільних доріг, здійснення будівельного контролю та авторського технічного нагляду.</p> <p>Викладання проводиться у вигляді лекцій, практичних занять, лабораторних робіт, консультацій та переддипломної практик, групової, самостійної та проектної роботи, підготовка кваліфікаційної роботи.</p>
5.2.	Оцінювання	Відповідно до Положення про організацію



		освітнього процесу в Національному авіаційному університеті, Положення про організацію та проведення поточного і семестрового контролю, рейтингової системи оцінювання набутих студентом знань та вмінь, визначеної для кожної навчальної дисципліни її робочою програмою.
Розділ 6. Програмні компетентності		
6.1.	Інтегральна Компетентність (ІК)	Здатність розв'язувати складні спеціалізовані задачі та практичні проблеми в галузі будівництва та цивільної інженерії, необхідні для проведення досліджень та/або провадження інноваційної діяльності, керуючись принципами комунікації, креативної й інноваційної професійної діяльності у виробничих ситуаціях, що характеризуються невизначеністю умов і вимог.
6.2.	Загальні компетентності (ЗК)	<p>ЗК1. Здатність приймати обґрунтовані рішення.</p> <p>ЗК2. Здатність до використання іноземних мов у професійній діяльності.</p> <p>ЗК3. Здатність до пошуку, оброблення та аналізу інформації з різних джерел.</p> <p>ЗК4. Здатність генерувати нові ідеї в галузі будівництва та цивільної інженерії.</p> <p>ЗК5. Здатність самостійно оволодівати знаннями.</p> <p>ЗК6. Здатність до зрозумілого і недвозначного донесення власних висновків, а також знань та пояснень, що їх обґрунтовують, до фахівців і нефахівців галузі.</p> <p>ЗК7. Здатність до абстрактного мислення, аналізу та синтезу нових ідей при діях в нестандартних ситуаціях.</p> <p>ЗК8. Здатність до впровадження дослідницької та інноваційної діяльності.</p> <p>ЗК9. Здатність до управління комплексними діями та проектами, відповідальність за прийняття рішень у непередбачених умовах.</p> <p>ЗК10. Здатність мотивувати людей та рухатись до спільної мети.</p>



6.3.	Спеціальні (фахові, предметні) компетентності	<p>СК1. Здатність застосовувати методи математики, природничих і технічних наук, а також спеціалізоване комп'ютерне програмне забезпечення для розв'язання інженерних задач з будівництва аеродромів і автодоріг.</p> <p>СК2. Здатність до використання принципів, методів та організаційних процедур дослідницької та інноваційної діяльності.</p> <p>СК3. Здатність розробляти та реалізовувати проекти у сфері дорожнього та аеродромного будівництва, а також дотичні міждисциплінарні проекти.</p> <p>СК4. Здатність обґрунтовувати вибір та визначати раціональні параметри конструкцій та технологічних схем об'єктів професійної діяльності.</p> <p>СК5. Здатність здійснювати обстеження технічного стану об'єктів будівель та споруд на автомобільних дорогах і аеродромах.</p> <p>СК6. Здатність здійснювати моніторинг та прогнозування руйнувань, розробляти заходи з мінімізації ризиків у будівництві та цивільній інженерії.</p> <p>СК7. Здатність моделювати технологічні процеси, визначати фактори впливу та інші навантаження на конструктивні елементи автомобільних доріг і аеродромів.</p> <p>СК8. Здатність використовувати універсальні та спеціалізовані програмно-обчислювальні комплекси та методи автоматизованого проектування автомобільних доріг і аеродромів.</p> <p>СК9. Здатність проектувати дорожні та аеродромні покриття з використанням програмних систем комп'ютерного проектування на основі ефективного поєднання передових технологій їх виконання багатоваріантних розрахунків.</p> <p>СК10. Здатність аргументувати вибір методів розв'язування спеціалізованих задач, критично оцінювати отримані результати та захищати прийняті рішення.</p> <p>СК11. Здатність знаходити оптимальні рішення при створенні окремих видів будівельної продукції з урахуванням вимог міцності, довговічності, безпеки життєдіяльності, якості, вартості, термінів виконання і конкурентоспроможності.</p> <p>СК12. Здатність розробляти та реалізовувати інноваційні економічно-, енерго- та</p>
------	---	---



		<p>ресурсоефективні будівельні технології.</p> <p>СК13. Здатність застосовувати сучасні підходи до аналізу та прогнозування складних явищ, критичного осмислення проблем у професійній діяльності.</p> <p>СК14. Здатність проведення досліджень на відповідному рівні у сфері будівництва, цивільної інженерії від стадії постановки задачі до аналізу результатів і формулювання висновків.</p>
--	--	--

Розділ 7. Програмні результати навчання

7.1.	Програмні результати навчання (ПРН)	<p>ПРН1. Вільно спілкуватися однією з іноземних мов, що дозволяє вільно читати, писати, перекладати наукову та технічну літературу, виражати свою думку, наводити різноманітні аргументи, використовувати її у професійній діяльності.</p> <p>ПРН2. Організовувати колективну роботу при плануванні та реалізації проєктів будівництва об'єктів професійної діяльності, їх ремонту, реконструкції та ліквідації з урахуванням наявних ресурсів та часових обмежень, а також технічних, економічних, правових та екологічних аспектів.</p> <p>ПРН3. Планувати та виконувати дослідження, аналізувати їх результати та обґрунтовувати висновки.</p> <p>ПРН4. Приймати ефективні рішення в умовах неповної /недостатньої інформації та суперечливих вимог, аналізувати альтернативи, будувати прогнози, оцінювати ризики.</p> <p>ПРН5. Організовувати визначення технічного стану об'єктів професійної діяльності та робити відповідні висновки на основі його аналізу.</p> <p>ПРН6. Формулювати задачі дослідження, створювати моделі об'єктів професійної діяльності і відповідних процесів з використанням математичних методів.</p> <p>ПРН7. Організовувати презентації результатів досліджень та проєктів, аргументації власної позиції, ведення дискусій з професійних питань</p> <p>ПРН8. Виконувати техніко-економічне обґрунтування та аналіз організаційно-технологічних рішень з проєктування, будівництва та експлуатації автомобільних доріг і аеродромів.</p> <p>ПРН9. Володіти чинними нормативними документами з проєктування, будівництва та</p>
------	-------------------------------------	--



		<p>експлуатації автомобільних доріг і аеродромів, а також іншими законодавчими документами України, які стосуються будівельної галузі.</p> <p>ПРН10. Організовувати роботу з авторського нагляду на виробництві в процесі будівництва та експлуатації автомобільних доріг і аеродромів.</p> <p>ПРН11. Володіти методами наукових досліджень, аргументовано викладати та обґрунтовувати свою думку, вести дискусію та діалог.</p> <p>ПРН12. Володіти технологією, методами удосконалення технологічних процесів будівництва, експлуатації, ремонту та реконструкції автомобільних доріг і аеродромів, використання дорожньо-будівельних матеріалів і виробів.</p> <p>ПРН13. Володіти основними методами аналізу та визначення ризиків, загроз і небезпек при проектуванні, будівництві, експлуатації будівель та інженерних споруд.</p> <p>ПРН14. Апробувати та впроваджувати у практичну діяльність отримані результати наукових досліджень.</p> <p>ПРН15. Володіти основними методами контролю за технологією виконання будівельних та ремонтних робіт на аеродромах і об'єктах дорожньої інфраструктури.</p>
Розділ 8. Ресурсне забезпечення реалізації програми		
8.1.	Кадрове забезпечення	Штатні науково-педагогічні працівники, які залучені до реалізації освітньої складової ОПП, відповідно до ліцензійних вимог мають науковий ступінь та/або вчене звання, є провідними фахівцями у відповідній галузі, а також мають необхідний стаж наукової та педагогічної роботи.
8.2.	Матеріально-технічне забезпечення	Якісне викладання компонентів ОПП забезпечується за допомогою комп'ютерного класу, навчальної лабораторії сучасних технологій навчання, обладнаних персональними комп'ютеризованими навчальними місцями з сучасним програмним забезпеченням, зокрема для навчання комп'ютерного проектування конструкцій та елементів аеродромів та автомобільних доріг.
8.3	Інформаційне та навчально-методичне забезпечення	Через електронний репозитарій НАУ забезпечено доступ кожного студента до електронних навчально-методичних комплексів



Система менеджменту якості
ОСВІТНЬО-ПРОФЕСІЙНА ПРОГРАМА
«АВТОМОБІЛЬНІ ДОРОГИ І АЕРОДРОМИ»
Спеціальність 192 Будівництво та цивільна
інженерія
Рівень вищої освіти – другий (магістерський)

Шифр
документа

СМЯ НАУ ОПП
10.01.10 – 05 - 2024

стор. 11 з 19

		та навчально-методичних матеріалів з компонентів програми; забезпечено доступ студентів до мережі Інтернет. Всі студенти забезпечені підручниками та навчальними посібниками з компонентів ОПП.
Розділ 9. Академічна мобільність		
9.1.	Національна кредитна мобільність	На основі двосторонніх договорів між вищими навчальними закладами України.
9.2.	Міжнародна кредитна мобільність	У рамках програми ЄС Еразмус+ на основі двосторонніх договорів між Національним авіаційним університетом та навчальними закладами країн-партнерів.
9.3.	Навчання іноземних здобувачів вищої освіти	Створені належні умови для забезпечення вимог навчального процесу для іноземних здобувачів вищої освіти.

	<p align="center">Система менеджменту якості ОСВІТНЬО-ПРОФЕСІЙНА ПРОГРАМА «АВТОМОБІЛЬНІ ДОРОГИ І АЕРОДРОМИ» Спеціальність 192 Будівництво та цивільна інженерія Рівень вищої освіти – другий (магістерський)</p>	Шифр документа	СМЯ НАУ ОПП 10.01.10 – 05 - 2024
		стор. 12 з 19	

2. Перелік компонентів освітньо-професійної програми та їх логічна послідовність

2.1. Перелік компонентів ОПП

Код н/д	Компоненти освітньо-професійної програми (навчальні дисципліни, курсові проекти (роботи), практики, кваліфікаційна робота)	Кількість кредитів	Форма підсумкового контролю	Семестр
1	2	3	4	
Обов'язкові компоненти				
ОК1	Філософські проблеми наукового пізнання	3,5	диференційований залік	1
ОК 2	Ділова іноземна мова	3,5	екзамен	2
ОК3	Євроінтеграційне проектування будівельних конструкцій	4,5	екзамен	1
ОК4	Методи моделювання та аналізу систем і процесів у будівництві	4,5	диференційований залік	1
ОК5	Проектування захисних споруд цивільного захисту	3,5	екзамен	1
ОК6	Водовідвідні та дренажні системи доріг та аеродромів	3,5	диференційований залік	1
ОК7	Моніторинг стану та рівня безпеки об'єктів критичної інфраструктури (авіаційний транспорт)	4,5	екзамен	1
ОК8	Управління проектами	4,5	диференційований залік	1
ОК9	Сучасні технології в будівництві доріг і аеродромів	3,5	екзамен	2
ОК10	Дорожні та аеродромні покриття	4,0	екзамен	2
ОК11	Курсовий проект з дисципліни «Водовідвідні та дренажні системи доріг та аеродромів».	1,5	захист	1
ОК12	Курсова робота з дисципліни «Дорожні та аеродромні покриття»	1,0	захист	2
ОК13	Виробнича практика з будівництва автомобільних доріг і аеродромів	6,0	диференційований залік	2
ОК14	Переддипломна практика	6,0	диференційований залік	3
ОК15	Кваліфікаційна робота	12,0	захист	3
Загальний обсяг обов'язкових компонентів:		66 кредитів ЄКТС		
Вибіркові компоненти*				
ВК1	Дисципліна 1	4,0	диференційований залік	2
ВК2	Дисципліна 2	4,0	диференційований залік	2
ВК3	Дисципліна 3	4,0	диференційований залік	2
ВК4	Дисципліна 4	4,0	диференційований залік	3

	Система менеджменту якості ОСВІТНЬО-ПРОФЕСІЙНА ПРОГРАМА «АВТОМОБІЛЬНІ ДОРОГИ І АЕРОДРОМИ» Спеціальність 192 Будівництво та цивільна інженерія Рівень вищої освіти – другий (магістерський)	Шифр документа	СМЯ НАУ ОПП 10.01.10 – 05 - 2024
		стор. 13 з 19	

ВК5	Дисципліна 5	4,0	диференційований залік	3
ВК6	Дисципліна 6	4,0	диференційований залік	3
Загальний обсяг вибіркового компонента			24 кредити ЄКТС	
Загальний обсяг освітньо-професійної програми			90 кредитів ЄКТС	

**Реалізація права здобувачів вищої освіти на вільний вибір навчальних дисциплін та створення індивідуальної освітньої траєкторії регламентується Законом України «Про вищу освіту» та внутрішніми нормативними актами НАУ. Вибіркові компоненти обираються здобувачами вищої освіти із каталогів рекомендованих та альтернативних вибіркового дисциплін.*



2.2. Структурно-логічна схема ОПП

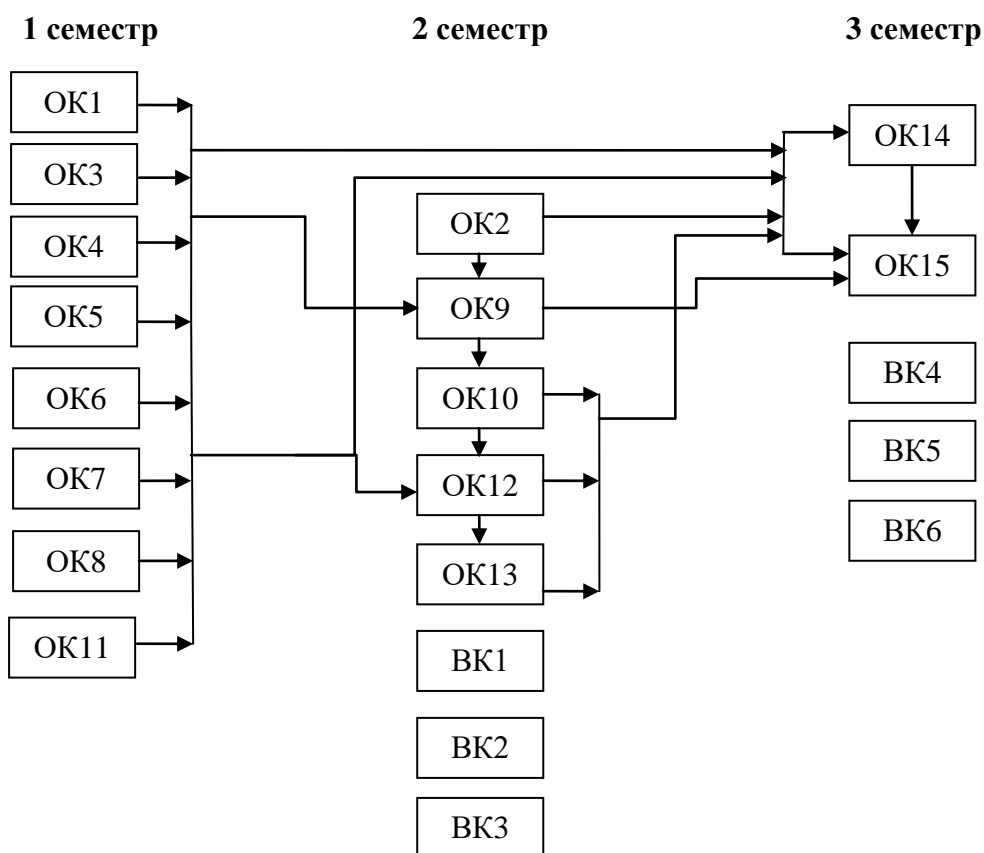

3. Форма атестації здобувачів вищої освіти

Форми атестації здобувачів вищої освіти	Атестація здобувачів вищої освіти здійснюється у формі кваліфікаційної роботи
Вимоги до кваліфікаційної роботи	Кваліфікаційна робота має передбачити розв'язання складної комплексної спеціалізованої проектної задачі або практичної проблеми в сфері будівництва та цивільної інженерії, будівництва та експлуатації автомобільних доріг, міських вулиць і аеродромів, на базі застосування основних теорій та методів прикладних технічних наук, що передбачає проведення досліджень або здійснення інновацій та характеризується невизначеністю умов і вимог. Кваліфікаційна робота не повинна містити академічного плагіату, фабрикації, фальсифікації.



**4. Матриця відповідності програмних компетентностей
 компонентам освітньо-професійної програми**

КОМПОНЕНТИ компете- нтності	OK1	OK2	OK3	OK4	OK5	OK6	OK7	OK8	OK9	OK10	OK11	OK12	OK13	OK14	OK15	BK1	BK2	BK3	BK4	BK5	BK6	
	ІК	+	+	+	+	+	+	+	+	+	+	+	+	+	+	+						
ЗК1	+	+	+	+	+	+	+	+	+	+	+	+	+	+	+							
ЗК2		+											+		+							
ЗК3	+	+	+	+	+	+	+	+	+	+	+	+	+	+	+							
ЗК4				+	+	+	+	+	+	+	+	+	+	+	+							
ЗК5	+	+	+	+	+	+	+	+	+	+	+	+	+	+	+							
ЗК6	+	+	+	+	+	+	+	+	+	+	+	+	+	+	+							
ЗК7	+	+	+	+	+	+	+	+	+	+	+	+	+	+	+							
ЗК8	+	+	+	+	+	+	+	+	+	+	+	+	+	+	+							
ЗК9				+	+	+	+	+	+	+	+	+	+	+	+							
ЗК10	+	+	+	+	+	+	+	+	+	+	+	+	+	+	+							
СК1				+	+	+	+	+	+	+	+	+	+	+	+							
СК2	+	+	+	+	+	+	+	+	+	+	+	+	+	+	+							



КОМПОНЕНТИ КОМПЕТЕ- НТНОСТІ	ОК1	ОК2	ОК3	ОК4	ОК5	ОК6	ОК7	ОК8	ОК9	ОК10	ОК11	ОК12	ОК13	ОК14	ОК15	БК1	БК2	БК3	БК4	БК5	БК6
	СК3				+	+	+	+	+	+	+	+	+	+	+	+					
СК4			+		+	+			+	+	+	+	+	+	+						
СК5						+	+	+	+	+	+	+	+	+	+						
СК6			+			+	+	+	+	+	+	+	+	+	+						
СК7						+			+	+	+	+	+	+	+						
СК8						+	+	+	+	+	+	+	+	+	+						
СК9										+		+			+						
СК10	+		+	+	+	+	+	+	+	+	+	+	+	+	+						
СК11			+	+	+	+			+	+	+	+	+	+	+						
СК12						+	+	+	+	+	+	+	+	+	+						
СК13	+		+	+	+	+	+	+	+	+	+	+	+	+	+						
СК14	+		+	+	+	+	+	+	+	+	+	+	+	+	+						



**5. Матриця забезпечення програмних результатів навчання (ПРН)
відповідними компонентами освітньо-професійної програми**

КОМПОНЕНТИ програмні результати навчання	OK1	OK2	OK3	OK4	OK5	OK6	OK7	OK8	OK9	OK10	OK11	OK12	OK13	OK14	OK15	BK1	BK2	BK3	BK4	BK5	BK6
	ПРН1		+													+					
ПРН2	+		+	+	+	+	+	+	+	+	+	+	+	+	+						
ПРН3	+		+	+	+	+	+	+	+	+	+	+	+	+	+						
ПРН4			+	+	+	+	+	+	+	+	+	+	+	+	+						
ПРН5			+	+	+	+	+	+	+	+	+	+	+	+	+						
ПРН6				+											+						
ПРН7			+	+	+	+	+	+	+	+	+	+	+	+	+						
ПРН8						+	+	+	+	+	+	+	+	+	+						
ПРН9						+	+	+	+	+	+	+	+	+	+						
ПРН10							+	+							+						
ПРН11			+	+	+	+	+	+	+	+	+	+	+	+	+						
ПРН12								+	+		+	+	+	+	+						
ПРН13			+												+						
ПРН14			+	+	+	+	+	+	+	+	+	+	+	+	+						
ПРН15						+	+	+	+	+	+	+	+	+	+						

	Система менеджменту якості ОСВІТНЬО-ПРОФЕСІЙНА ПРОГРАМА «АВТОМОБІЛЬНІ ДОРОГИ І АЕРОДРОМИ» Спеціальність 192 Будівництво та цивільна інженерія Рівень вищої освіти – другий (магістерський)	Шифр документа	СМЯ НАУ ОПП 10.01.10 – 05 - 2024
			стор. 18 з 19

6. Система внутрішнього забезпечення якості вищої освіти НАУ

Якість освітньо-професійної програми визначається внутрішньою системою забезпечення якості вищої освіти та освітньої діяльності НАУ, яка функціонує згідно з Положенням про систему забезпечення якості вищої освіти та освітньої діяльності, затвердженим рішенням Вченої ради університету від 28.11.2018 (протокол № 8), та відповідає вимогам Закону України «Про вищу освіту» від 01.07.2014 № 1556-VII (із змінами; розділ V «Забезпечення якості вищої освіти», стаття 16).

7. Перелік нормативних документів, на яких базується освітньо-професійна програма

1. Закон України «Про освіту» від 05.09.2017 № 2145-VIII (із змінами) [Електронний ресурс]. – режим доступу: <http://zakon.rada.gov.ua/laws/show/2145-19>
2. Закон України «Про вищу освіту» від 01.07.2014 № 1556-VII (із змінами) [Електронний ресурс]. – режим доступу: <http://zakon4.rada.gov.ua/laws/show/1556-18>
3. Постанова Кабінету Міністрів України від 23.11.2011 № 1341 «Про затвердження Національної рамки кваліфікацій» (із змінами) [Електронний ресурс]. – режим доступу: <https://zakon.rada.gov.ua/laws/show/1341-2011-p>
4. Постанова Кабінету Міністрів України від 29.04.2015 № 266 «Про затвердження переліку галузей знань і спеціальностей, за якими здійснюється підготовка здобувачів вищої освіти» (із змінами) [Електронний ресурс]. – режим доступу: <https://zakon.rada.gov.ua/laws/show/266-2015-p>
5. Національний класифікатор України. Класифікація видів економічної діяльності: ДК 009:2010, затверджений наказом Держспоживстандарту України від 11.10.2010 № 457 (із змінами) [Електронний ресурс]. – режим доступу: <https://zakon.rada.gov.ua/rada/show/vb457609-10>



Система менеджменту якості
ОСВІТНЬО-ПРОФЕСІЙНА ПРОГРАМА
«АВТОМОБІЛЬНІ ДОРОГИ І АЕРОДРОМИ»
Спеціальність 192 Будівництво та цивільна
інженерія
Рівень вищої освіти – другий (магістерський)

Шифр
документа

СМЯ НАУ ОПП
10.01.10 – 05 - 2024

стор. 19 з 19

(Ф 03.02 – 01)

АРКУШ ПОШИРЕННЯ ДОКУМЕНТА

№ прим.	Куди передано (підрозділ)	Дата видачі	П.І.Б. отримувача	Підпис отримувача	Примітки
1	ОЗОН	04.06.2024	Коваль О.І.	Коваль	

(Ф 03.02 – 02)

АРКУШ ОЗНАЙОМЛЕННЯ З ДОКУМЕНТОМ

№ пор.	Прізвище ім'я по-батькові	Підпис ознайомленої особи	Дата ознайомлення	Примітки

(Ф 03.02 – 04)

АРКУШ РЕЄСТРАЦІЇ РЕВІЗІЙ

№ пор.	Прізвище ім'я по-батькові	Дата ревізії	Підпис	Висновок щодо адекватності

(Ф 03.02 – 03)

АРКУШ ОБЛІКУ ЗМІН

№ зміни	№ листа (сторінки)				Підпис особи, яка внесла зміну	Дата внесення зміни	Дата введення зміни
	Зміненого	Заміненого	Нового	Анульованого			

(Ф 03.02 – 32)

УЗГОДЖЕННЯ ЗМІН

	Підпис	Ініціали, прізвище	Посада	Дата
Розробник				
Узгоджено				
Узгоджено				
Узгоджено				



АСОЦІАЦІЯ «АЕРОПОРТИ УКРАЇНИ» ЦИВІЛЬНОЇ АВІАЦІЇ

03036, Київ, Повітрофлотський проспект 92, аеропорт Київ (Жуляни).
UA 69 325365 0000002600901728261 АТ "КРЕДОБАНК" у м. Київ,
МФО 325365, ЄДРПОУ 19127967, e-mail: aa.u.avia@gmail.com



№ А-09/18-1

від 16 травня 2024р.

РЕЦЕНЗІЯ-ВІДГУК

на освітньо-професійну програму «Автомобільні дороги і аеродроми» спеціальності 192 «Будівництво та цивільна інженерія» другого (магістерського) рівня вищої освіти, підготовлену кафедрою інфраструктури авіаційного транспорту Національного авіаційного університету

Підготовлена освітня програма ґрунтується на результатах наукових досліджень у галузі автомобільних доріг та аеродромів, сучасних методах проектування, будівництва, реконструкції, ремонтів та експлуатаційного утримання автомобільних доріг, впровадженні інноваційних технологій у професійну діяльність та орієнтує на подальшу професійну і наукову кар'єру.

Якісна підготовка висококваліфікованих здобувачів вищої освіти в галузі будівництва та цивільної інженерії на теперішній час для України є важливим завданням. Така потреба викликана необхідністю підтримання сучасної мережі автомобільних доріг та існуючих аеродромів на високому транспортно-експлуатаційному рівні із забезпеченням безпеки та комфортності руху.

Національний авіаційний університет має великий досвід виконання робіт з науково-технічного супроводу на всіх етапах життєвого циклу автомобільних доріг та аеродромів, застосування сучасних технологій та інноваційних матеріалів, потужний кадровий потенціал та матеріально-технічну базу.

Ціль освітньої-професійної програми полягає в підготовці фахівця, здатного вирішувати складні нестандартні проблеми і завдання інженерного та дослідницького характеру у галузі будівництва та цивільної інженерії, який володіє знаннями й уміннями проектування, будівництва та експлуатації аеродромів і автомобільних доріг та здатністю до виконання наукових досліджень. Підготовка магістра із широким доступом до працевлаштування та з метою відтворення інтелектуального потенціалу держави.

Навчальний план підготовки магістрів за спеціальністю 192 «Будівництво та цивільна інженерія» освітньо-професійної програми «Автомобільні дороги і аеродроми» відповідає завданням освітньо-професійної програми.

Пропоную, в розділі 6. Програмні компетентності, п.6.2. Загальні компетентності, ЗК1- викласти в редакції: Здатність приймати обґрунтовані рішення на основі знання діючих нормативно – технічних актів.

Послідовність вивчення, перелік та обсяг обов'язкових компонентів освітньої програми відповідають структурно-логічній схемі освітньої програми.

Віце-президент
Асоціації «Аеропорти України» ЦА

Олександр ФРАНЧУК

ТОВ «ГІДРОЗАХИСТ»

01133, м. Київ, вул. Євгена Коновальця, 29,
Код ЄДРПОУ 24729256 Св-во платника ПДВ № 37643198
р/р UA 05 300528 0000026000001332133
в ПАТ «ОТП БАНК», м. Київ, МФО 300528;
тел. 566-73-11; факс 566-78-78

Вих. № 8
від 02.05.2024

РЕЦЕНЗІЯ-ВІДГУК

на освітньо-професійну програму «Автомобільні дороги і аеродроми» спеціальності 192 «Будівництво та цивільна інженерія» другого (магістерського) рівня вищої освіти, підготовлену кафедрою інфраструктури авіаційного транспорту Національного авіаційного університету

Якісна підготовка висококваліфікованих фахівців в галузі технічних наук за спеціальністю 192 «Будівництво та цивільна інженерія» на теперішній час для України є важливим завданням. Така потреба викликана необхідністю відновлювати технічний стан аеродромів та автомобільних доріг.

Національний авіаційний університет має в своєму арсеналі досвід, потужний кадровий потенціал та матеріально-технічну базу аби виконати таке завдання.

Рецензована освітньо-професійна програма «Автомобільні дороги і аеродроми» другого (магістерського) рівня вищої освіти розроблена співробітниками кафедри інфраструктури авіаційного транспорту Національного авіаційного університету після консультацій із науковцями, потенційними роботодавцями, які підтвердили потребу у підготовці фахівців цієї спеціальності.

В освітньо-професійній програмі визначені програмні компетентності, виходячи із видів і завдань навчання. Вони розподілені на загальні та спеціальні компетентності, найбільш відповідні для запропонованої програми. Спеціальні компетентності носять практичний характер і можуть бути використані у професійній діяльності майбутніх фахівців. Навчальний план підготовки магістрів за спеціальністю 192 «Будівництво та цивільна інженерія» повністю відповідає завданням освітньо-професійної програми «Автомобільні дороги і аеродроми».

Послідовність вивчення, перелік та обсяг обов'язкових компонентів освітньої програми відповідають структурно-логічній схемі освітньої програми.

Інженер ТОВ «Гідрозахист»



Дарина ЖУРИЛО